

PRIMUS®

KUCHOMA USER MANUAL

WWW.PRIMUS.EU
for more information, inspiration or guidance

Primus AB Sweden
P.O. Box 6041 SE-171 06 Solna, Sweden
Tel: +46 8 564 842 30

54571

English/Deutsch/Svenska/Suomi/Español/Français/Dansk/
Italiano/Nederlands/Norsk/РУССКИЙ/Slovenski/Český/
Magyar/Hrvatski/Polski/عربي

FREEDOM TO EXPLORE.

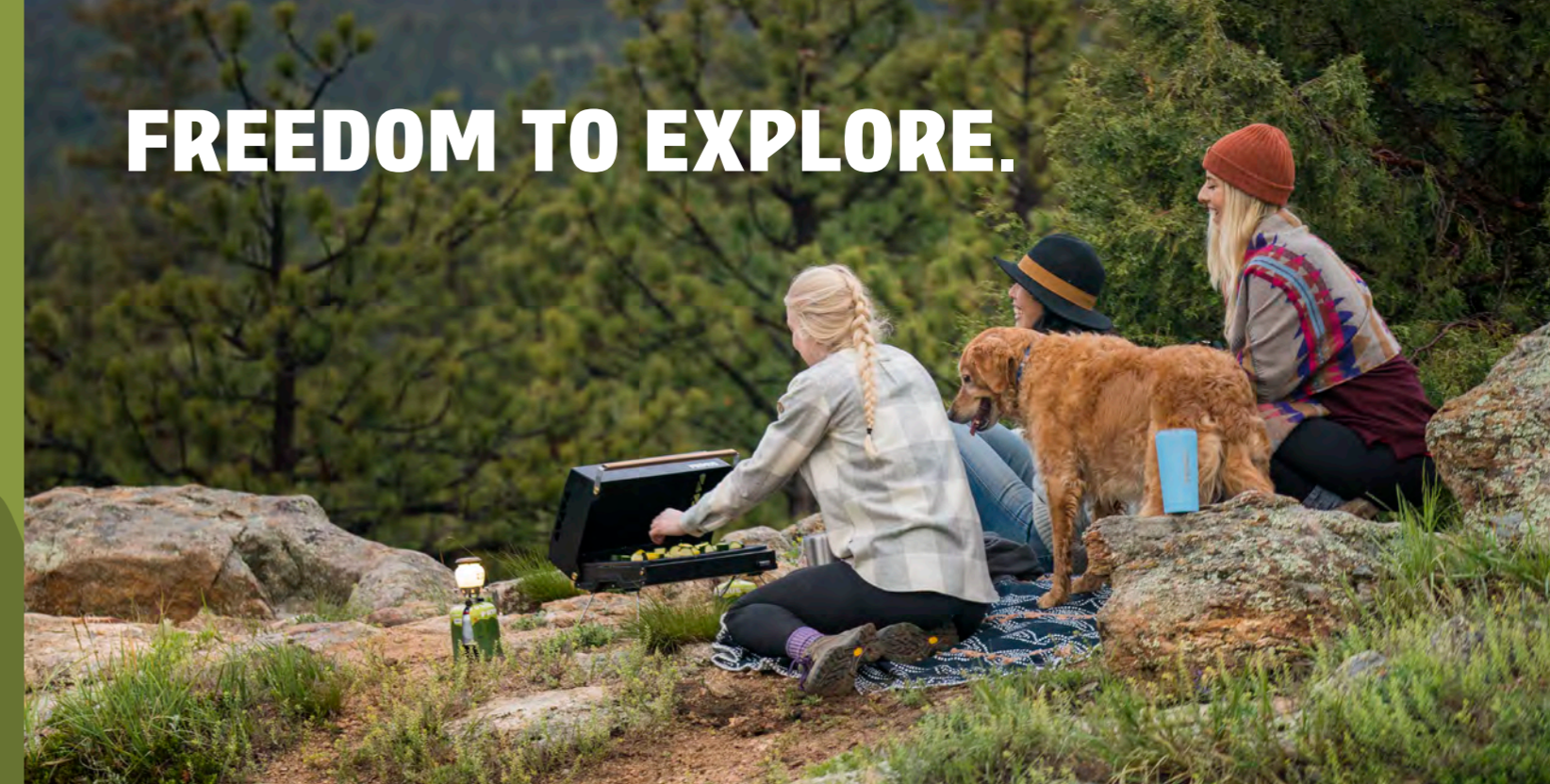

PRODUCT OVERVIEW/PRODUKTBESCHREIBUNG/PRODUKTÖVERSIKT/TUOTE-ESITTELY/VISIÓN DE CONJUNTO DEL PRODUCTO/APERÇU DU PRODUIT/ PRODUKTÖVERBLIK/ PANORAMICA DEL PRODOTTO/ PRODUCTOVERZICHT/PRODUKTÖVERSIKT/ОПИСАНИЕ ИЗДЕЛИЯ/ПРЕНHAD PRODUKTU/ПРЕНHLED PRODUKTU/TERMÉK ÁTTEKINTÉS/PREGLED PROIZVODA/PRZEGLĄD PRODUKTU/چیتن مہلا یل ع قماع فرظن

PRODUCT DETAILS/PRODUKTDETAILS/PRODUKTDETALJER/TUOTETIEDOT/DETALLE DEL PRODUCTO/ DESCRIPTION DU PRODUIT/PRODUKTDETALJER/DETTAGLI DEL PRODOTTO/PRODUCTDETAIL/PRODUKT-DETALJER/ДЕТАЛИ ИЗДЕЛИЯ/PODROBNOSTI O PRODUKTE/PODROBNOSTI O PRODUKTU/TERMÉK LEÍRÁS/POJEDINOSTI PROIZVODA/SZCZEGÓŁY PRODUKTU/چیتن مہلا لی صافت

SPARE PARTS/ERSATZTEILE/RESERVEDLAR/VARA-OSAT/PIEZAS DE REPUESTO/PIÈCES DE RECHANGE/ RESERVEDELE/PEZZI DI RICAMBIO/RESERVEONDERDEL-EN/RESERVEDELER/ЗАПАСНЫЕ ЧАСТИ/НАХРАДНÉ DIELY/NÁHRADNÍ DÍLY/ALKATRÉSZEK/REZERVNI DIJELOVI/CZĘŚCI ZAMIENNE/قسط مہلا

ACCESSORIES/ZUSATZTEILE/TILBEHÖR/LISÄTAR- VIKKEET/ACCESORIOS/ACCESSOIRES/TILBEHØR/AC- CESSORI/ACCESSOIRES/TILBEHØR/АКСЕСУАРЫ/ ПРІСЛУШЕНСТВО/ПРІСЛУШЕНСТІВ/КІЕГЭСЗІТІОК/ DODATNI PRIBOR/АКСЕСОРИА/تاجزلت مہلا

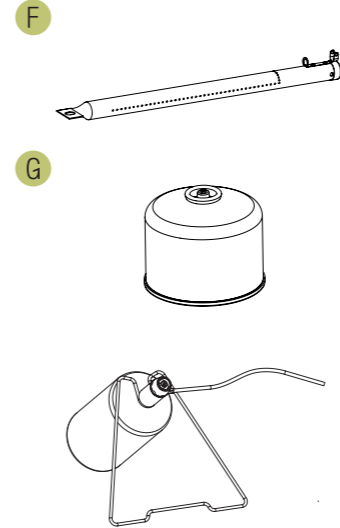
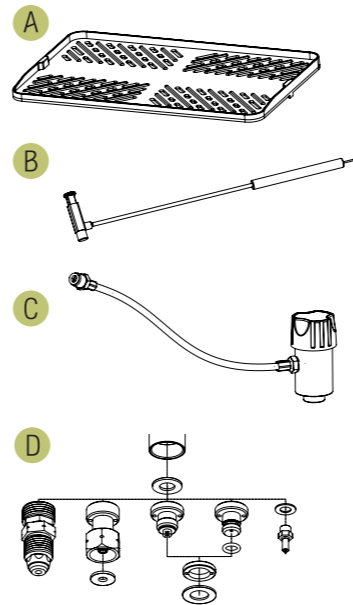
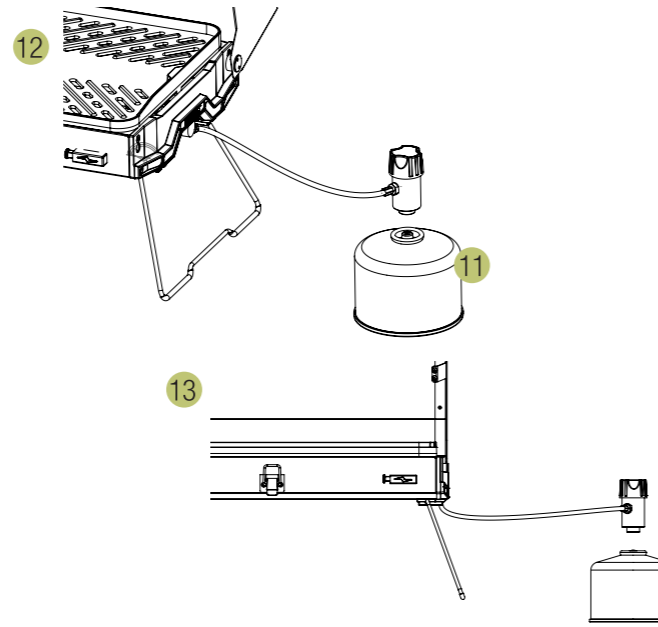
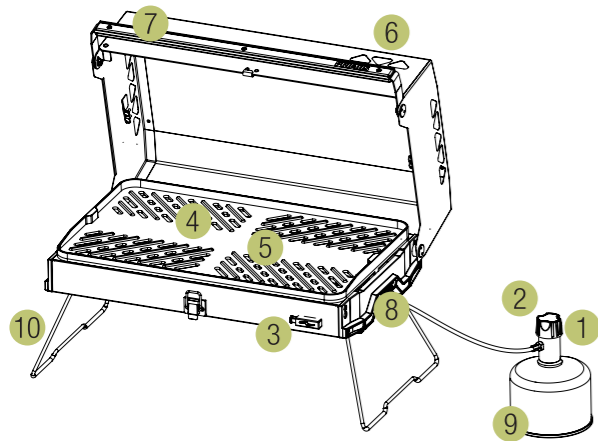

16.4 oz Propane Cylinder



ENGLISH

DEUTSCH

SVENSKA

SUOMI

ESPAÑOL

FRANÇAIS

DANSK

ITALIANO

NEDERLANDS

NORSK

РУССКИЙ

SLOVENČINA

ČEŠTINA

MAGYAR

HRVATSKI

POLSKI

ةيبرعلا

FREEDOM TO EXPLORE

Ever since the establishment of Primus in 1892, our Swedish engineers have been internationally recognised for designing stoves for explorers and adventurers. It is our genuine passion for adventure and technical solutions that has been the reason for the success of Primus innovations for more than 125 years. It is a passion and a calling that we are still on fire about.

No matter what level of adventure you want to embark on, we want to equip you with a functional and reliable stove that will be your valued companion for life. That is why we test every stove, individually, by hand before it leaves our high-tech factory in Europe. In this way, we can maintain the high level of quality and functionality that we demand from our products. So, read this manual carefully and make sure your cooking is as safe, fun and tasty as it should be. Enjoy your food – enjoy life in the outdoors!

A FEW WORDS ABOUT SAFETY.

Because you're dealing with highly flammable substances, we'd like to bring a few important points to your attention before you begin.

- Important: Read these instructions for use carefully so as to familiarize yourself with the appliance before connecting it to its gas container. Keep these instructions for future reference.
- Use only in a well ventilated area.
- Check the seals and connections every time you use the grill. (see the section, "Prepare the grill"). Do not use the appliance if it has damaged or worn seals.
- Change the gas container outside and away from people. Checking the gas flows through the regulator and burners must be done outdoors and away from any naked flame.
- Ensure that the grill is not used in the proximity of any combustible material, gas or fluids.
- When being used, the distance from any roof must be at least 1250 mm and 500 mm from any wall.
- Never leave a lit grill unattended and always ensure that inflammable material is kept away from the grill when it is in use.
- Do not modify the appliance. Carefully follow the instructions for fitting spare parts that may be ordered in, if you are going to replace them yourself.
- When the grill is going to be stored away, ensure that all its components are clean and dry. The gas cartridge should never be attached to the grill when in storage. Store the gas cartridge in a dry and safe place, and out of direct sunlight or temperatures in excess of 50°C.

Save this instruction book so that you can return to it when you need it.

IMAGE REFERENCE

PRODUCT OVERVIEW & PRODUCT DETAILS

(SEE ILLUSTRATION ON THE FLAP TO THE LEFT)

- | | | |
|--------------------|-----------------|---------------------------------|
| 1 Regulator | 6 Lid | 11 Threads on gas cartridge |
| 2 Gas knob | 7 Handle | 12 Gas coupling – detailed view |
| 3 Ignition (piezo) | 8 Burner | 13 Igniter |
| 4 Drip tray | 9 Gas cartridge | |
| 5 Grill grate | 10 Legs | |

SPARE PARTS & ACCESSORIES

(SEE ILLUSTRATIONS ON THE FLAP TO THE LEFT)

- | | |
|---|---|
| A Grill Grate, part no. 741140 | F Burner, part no. 741150 |
| B Piezo Igniter, part no. 741160 | G Gas Cartridge 100 g, part no. 220661.
230 g, part no. 220761. 450 g, part no.
220261. |
| C Hose incl. Regulator, part no. 741120 | |
| D Adapter Kit, part no. 741110 | |
| E Storage and transport bag (not shown),
part no. 741100 | Seasonal gas variants – summer and winter –
are also available as accessories. |

GAS UTILISATION KUCHOMA 440050

This grill is intended for use with Primus gas Propane/Isobutane/Butane in cartridges with designation 2202xx, 2206xx, 2207xx. (Red Power Gas, green Summer Gas or brown Winter Gas). Alternatively, an LPG cylinder that fits adapters attached to the grill (in certain countries), or sold separately as an accessory (part no. 741160).

- Gas consumption is 145 g/h (2.0 kW) butane under pressure of 1 bar.
5 700 BTU/h) propane
- The diameter of the bore in the nozzle of the grill's burner is 0.37 mm.

CHECKING THE GRILL. IMPORTANT: If there is a leak on your appliance (smell of gas), take it outside immediately into a well ventilated flame free location where the leak may be detected and stopped. If you wish to check for leaks on your appliance, do it outside. Do not try to detect leaks using a flame, use soapy water. Contact Primus or your local dealership for replacement parts. You will find contact information on the back page of this instruction booklet.

1. Smell or listen for gas leaks from the gas cartridge. **9** If you are not certain, you can check by putting some soapy water on the connection to the gas cartridge. If you see any bubbles, there is a gas leak – DO NOT LIGHT the grill!

2. The gas control 2 knob on the grill must be closed (turn clockwise to close) before connecting the gas cartridge.
3. Check the seals before connecting a new gas container to the appliance. 12 Do not use the appliance if it has damaged or worn seals.
4. The threads on both the gas cartridge and the regulator, 11 must be intact if they are damaged in any way or awry, replace the gas cartridge; or if the regulator is damaged, DO NOT USE the grill. Order a new hose and regulator – see Accessories on the side flap.
5. Inspect the hose (so that it is neither kinked nor squashed. Avoid twisting the flexible hose) as well as the connection to the burner that it is not damaged. Lift the grill grate 5 and drip tray 4 to ensure that the hose and connector are properly adjusted.

PREPARE THE GRILL. IMPORTANT: Take care to ensure that the grill is standing with its legs fully folded out on a stable, flat surface with no combustible material nearby. Check its stability! If you tip the grill while there is food on it, you risk being scalded by hot liquids.

1. Stand the grill on its side with the handle 7 uppermost. Remove the regulator and hose from the slot on the underside.
2. Unfold the support legs 10 to their outermost extent. Place the grill with its support legs downwards on a flat surface.

3. Open the lid on the grill **6** by angling the handle 90°. Lift the lid as far as it will go.
4. Attach the gas cartridge to the regulator by screwing with a definite continuous motion as far as it will go. Do this manually – DO NOT USE a pair of pliers, or similar. **12**
5. Make sure that the gas cartridge is level with the regulator upwards. Check that no gas is leaking from the connection between the regulator and the gas cartridge. Use soapy water as discussed in the section “Before ignition” if you are unsure.

LIGHTING THE GRILL. IMPORTANT: Under no circumstances move the grill when it is lit, either with or without pots. If, due to the wind, the flames are forced down under the burner, turn the grill off and move it to a more sheltered location.

1. Rotate the gas supply knob **2** for the burner **8** you want to light, about one turn anti-clockwise and press the ignition button **3** to ignite the gas. **13**
2. If the burner does not ignite after five attempts with the ignition button, turn off the supply (clockwise as far as it will go) and wait ten seconds for the unignited gas to dissipate. Turn on the gas supply and try again.
3. Once the gas has been lit, you can adjust the flame and the supply of heat with the supply knob. The gas should burn directly upwards with a steady flame.
4. Put the food on the grill after the gas has been lit.

TURN OFF THE GRILL. **IMPORTANT:** Do not pack up the grill before the burner has cooled down. Check that the burner is extinguished before disconnecting the gas container.

1. Turn the grill off by twisting the gas supply knobs clockwise to the stop position. The valve is closed and the gas flow is stopped when the flame goes out. Do not use excessive force in turning off the supply; you may risk having problems when you try to turn on the supply next time.
2. When you have completely finished with the grill, and the burner **8** has been turned off, unscrew the gas cartridge **9** from the regulator **1** and place the regulator in the slot on the underside of the grill.
3. Close the lid, **6** fold the legs in **10** and tilt the handle **7** back into position.

MAINTENANCE OF THE GRILL.

IMPORTANT: Regular cleaning and overhaul will extend the life of your grill. Do not try to repair screw threads or valves on the gas cartridges or the regulator yourself. If the grill needs to be repaired, please contact Primus. You will find contact information on the back page of this instruction booklet.

1. Remove the grill grate. **5** Lift off the drip tray. **4** The drip tray may be cleaned in a dish-washer as well as manually.

2. The remainder of the grill should be wiped clean with a cloth and a mild cleanser, e.g. dish-washing liquid.
3. Examine the wooden parts. If they have been wet and have now dried, give them a lightly application of oil.
4. Reassemble the grill completely when fully dry. The deepest part of the drip tray should be closest to the lid.

IMPORTANT INFORMATION CONCERNING GAS CARTRIDGES.

- Different adapters are used for varying types of refillable cartridges. You can obtain other adapters, and exchange regulator components yourself if you carefully follow the instructions that go with them. Attempting to attach gas cartridges that are not designed for the grill can be dangerous.
- This appliance shall only be used with either Primus 100 g, 230 g or 450 g single-use cartridges (marked 2202xx, 2206xx and 2207xx respectively) or Primus refillable gas cartridges. Alternatively, you may use LPG cartridges designed to fit the adapters attached to the grill.
- Gas connections may vary from country to country. Figure D on the outer flap contains a list of suitable connections. Contact your local dealer for information about the appropriate gas in your market area. Instructions about how to exchange and connect them is included with the adapters (adapter- kit, part no 741110).



Design and Quality
Primus AB Sweden
P.O. Box 6041
SE-171 06 Solna, Sweden
Tel: +46 8 564 842 30
www.primus.eu
Skype: primus_support

CE-0048-17

ID: 2531CS-0133

DANGER

**CARBON MONOXIDE
HAZARD**



This appliance can
produce carbon
monoxide which has
no odor.

Using it in an enclosed
space can kill you.
Never use this
appliance in an
enclosed space such
as a camper, tent,
car or home.

FOR YOUR SAFETY

If you smell gas

1. Do not attempt to light
appliance.
2. Extinguish any open
flame.
3. Disconnect from fuel
supply.

FOR YOUR SAFETY

Do not store or use
gasoline
or other liquids with
flammable vapours in the
vicinity of this
or any other appliance.



ENTDECKE DIE FREIHEIT

Seit der Gründung von Primus im Jahr 1892 sind unsere schwedischen Ingenieure international dafür bekannt, dass sie Grills für Entdecker und Abenteurer entwickeln. Es ist unsere tiefe Leidenschaft für Abenteuer und technische Lösungen, die seit mehr als 125 Jahren den Erfolg von Primus' Innovationen ausmacht. Diese Leidenschaft und Berufung sind die Gründe, warum wir unsere Arbeit immer noch so sehr lieben.

Egal auf welche Abenteuer Sie sich begeben wollen, wir werden Sie mit einem funktionalen und verlässlichen Grill ausstatten, der Sie als treuer Kamerad ein Leben lang begleiten wird. Daher testen wir jeden einzelnen Grill individuell von Hand, bevor sie unsere hochmoderne High-Tech Fabrik in Europa verlassen. So stellen wir das hohe Level an Qualität und Funktionalität sicher, dass wir von unseren Produkten erwarten. Lesen Sie daher diese Bedienungsanleitung genau durch und stellen Sie sicher, dass Ihr Kochen genauso sicher, lustig und lecker ist, wie es sein sollte. Genießen Sie Ihr Essen – erfreuen Sie sich am Leben draußen!

EIN PAAR WORTE ZUM THEMA SICHERHEIT.

Weil Sie mit leicht entzündbaren Substanzen arbeiten, möchten wir Sie auf ein paar wichtige Punkte hinweisen, bevor Sie beginnen:

- Wichtig: Lesen Sie diese Instruktionen und Sicherheitshinweise gründlich vor der Erstbenutzung durch, damit Sie sich mit dem Gerät bekannt machen, bevor Sie es an die Gasflasche anschließen. Bitte heben Sie diese Sicherheitshinweise für später auf.
- Benutzen Sie den Grill nur in gut durchlüfteten Umgebungen.
- Überprüfen Sie vor jedem Benutzen des Grills die Dichtungen und Verbindungsteile (siehe Abschnitt "VORBEREITUNG DES GRILLS"). Verwenden Sie das Gerät auf keinen Fall, wenn Sie beschädigte oder abgenutzte Dichtungen sehen.
- Wechseln Sie die Gasflasche im Freien und fern von anderen Menschen. Das Kontrollieren der Gaszufuhr und des Gasbrenners muss draußen und fern von jeglichen Flammen gemacht werden.
- Stellen Sie sicher, dass der Grill nicht in der Nähe von leicht entzündlichen Materialien, Gasen oder Flüssigkeiten steht.
- Während der Nutzung muss unbedingt ein Abstand von mindestens 1250 mm zu Dächern und mindestens 500 mm zu Wänden eingehalten werden.
- Lassen Sie niemals einen angezündeten Grill unbeaufsichtigt und stellen Sie immer sicher, dass sich keine brennbaren Materialien in der Nähe des Grills befinden.
- Bitte nehmen Sie keine Veränderungen an dem Gerät vor. Bitte folgen Sie genau der Sicherheitsanweisung, wenn Sie Ersatzteile eigenständig auswechseln und einbauen.
- Wenn Sie den Grill wegpacken, stellen Sie bitte sicher, dass alle Einzelteile sauber und trocken sind. Die Gasflasche sollte während der Lagerung niemals am Grill befestigt sein. Lagern Sie sie stattdessen an einem trockenen und sicheren Ort, außerhalb von direkter Sonneneinstrahlung und bei Temperaturen unter 50°C.

Bewahren Sie diese Sicherheitsanweisung auf, damit Sie später hier drin nachlesen können.

ABBILDUNGSVERZEICHNIS

PRODUKTBESCHREIBUNG & -DETAILS

(SIEHE BILDER LINKS AUF DER LASCHE)

- | | | | | | |
|---|------------------|----|------------|----|----------------------------------|
| 1 | Regulierer | 6 | Deckel | 11 | Schraubgewinde an der Gaspatrone |
| 2 | Gasregulierknopf | 7 | Griffe | 12 | Gasanschluss – Detailansicht |
| 3 | Piezo-Zünder | 8 | Brenner | 13 | Anzünder |
| 4 | Abtropfblech | 9 | Gaspatrone | | |
| 5 | Grillrost | 10 | Beine | | |

ERSATZ- & ZUSATZTEILE

(SIEHE BILDER LINKS AUF DER LASCHE)

- | | | | |
|---|--|---|--|
| A | Grillrost, Artikelnummer 741140 | | gezeigt), Artikelnummer 741100 |
| B | Piezo-Zünder, Artikelnummer 741160 | F | Brenner, Artikelnummer 741150 |
| C | Schlauch inklusive Regulatierler, Artikelnummer 741120 | G | Gaspatrone 100 g, Artikelnummer 220661. 230 g, Artikelnummer 220761. 450 g, Artikelnummer 220261 |
| D | Adapter-Kit, Artikelnummer 741110 | | Saisonale Gasvarianten – Sommer und Winter – sind als Zusatzteile erhältlich. |
| E | Lager- und Transporttasche (nicht | | |

ZU VERWENDENDEN GAS FÜR DEN KUCHOMA 440050

Dieser Grill ist ausschließlich für die Nutzung von Primus Gasen Propan / Isobutan / N-Butan in Gaspatrone mit den Bezeichnungen 2202xx, 2206xx, 2207xx vorgesehen. (Rotes Power Gas, grünes Summer Gas oder braunes Winter Gas). Ersatzweise kann auch ein LPG-Zylinder gefüllt mit flüssigem Autogas und einem passenden Adapter am Grill verwendet werden oder separat als Zusatz gekauft werden (Artikelnummer 741160).

- Der Gasverbrauch beträgt 145 g/h (2,0 kW) bei Butan unter dem Druck von 1 Bar 5.700 BTU/h Propane.
- Der Lochdurchmesser der Düsenöffnungen des Brenners beträgt 0,37 mm.

ÜBERPRÜFUNG DES GRILLS.

WICHTIG: Wenn Sie eine Fehlfunktion an Ihrem Gerät feststellen (z.B. durch den Geruch von Gas), sollten Sie es unverzüglich raus in eine gut durchlüftete, zündquellenfreie Umgebung bringen, wo Sie die Fehlfunktion lokalisieren und beheben können. Wenn Sie Ihr Gerät auf einen Riss untersuchen wollen, tun Sie dies bitte draußen. Verwenden Sie hierfür unter keinen Umständen eine Flamme oder seifenhaltiges Wasser. Benachrichtigen Sie Primus oder Ihren lokalen Händler, um Ersatzteile zu erhalten. Sie finden die Kontaktinformation auf der Rückseite dieser Bedienungsanleitung.

1. Riechen oder hören Sie entweichendes Gas aus der Gasflasche? **9** Wenn Sie sich nicht sicher sind, können Sie es überprüfen, indem Sie etwas seifenhaltiges Wasser an das Verbindungsteil zur Gaspatrone tropfen. Wenn Sie Luftblasen sehen, befindet sich dort ein Gasleck – **VERWENDEN SIE DEN GRILL AUF KEINEN FALL UND ZÜNDEN SIE IHN NICHT AN!**
2. Der Gasreguliererknopf **2** am Grill muss geschlossen bleiben (drehen Sie ihn zum Schließen im Uhrzeigersinn) bevor Sie die Gaspatrone anschließen.
3. Überprüfen Sie die Versiegelungen, bevor Sie neue Gaspatronen an das Gerät anschließen. **12** Verwenden Sie das Gerät auf keinen Fall, wenn Sie beschädigte oder abgenutzte Versiegelung sehen.
4. Die Schraubgewinde an den Seiten der Gaspatrone und des Regulierers **11** müssen intakt sein. Sollten diese beschädigt oder krumm sein, müssen Sie die Gaspatrone ersetzen. Wenn der Regulierer beschädigt ist, **DÜRFEN SIE DEN GRILL AUF KEINEN FALL VERWENDEN!** Hinweise zum Kauf von Ersatzteilen wie einem Schlauch oder Regulierer finden Sie unter "Ersatz- und Zusatzteile" auf der Seitenlasche.
5. Inspizieren Sie den Schlauch (so dass er nicht geknickt oder gequetscht wird, vermeiden Sie den flexiblen Teil des Schlauches zu verdrehen) und die Verbindungsteile zum Brenner um sicher zu stellen, dass diese nicht beschädigt sind. Heben Sie den Grillrost **5** und das Abtropfblech **4** hoch um sicher zu stellen, dass der Schlauch und das Verbindungsteil richtig eingebaut sind.

VORBEREITUNG DES GRILLS.

WICHTIG: Überprüfen Sie, dass der Grill mit ausgefahrenen Beinen auf einer stabilen, flachen Oberfläche steht und sich keine brennbaren Materialien in der Nähe befinden. Überprüfen Sie die Stabilität! Sollte der Grill während der Essenszubereitung umkippen, riskieren Sie Verletzungen durch heiße Flüssigkeiten.

1. Stellen Sie den Grill auf die Seite mit dem **7** Griff nach oben. Entfernen Sie den Schlauch und den Regulierer aus dem Fach auf der Unterseite.
2. Fahren Sie die Beine **10** bis zur vollen Länge aus. Stellen Sie den Grill mit ausgefahrenen Beinen auf eine flache Oberfläche.
3. Öffnen Sie den Deckel des Grills **6** indem Sie den Griff um 90° kippen. Heben Sie den Deckel so weit wie möglich ab.
4. Schließen Sie die Gaspatrone an den Regulierer an, indem Sie sie mit einer fortlaufenden Bewegung so weit wie möglich anschrauben. Tun Sie dies von Hand – VERWENDEN SIE KEINE Zange oder ähnliches. **12**
5. Überprüfen Sie, dass die Gaspatrone waagrecht mit dem Regulierer nach oben befestigt ist. Stellen Sie auch sicher, dass kein Gas aus dem Verbindungsteil zwischen Regulierer und Gaspatrone entweichen kann. Verwenden Sie seifenhaltiges Wasser wie in dem Abschnitt „Überprüfung des Grills“ beschrieben, wenn Sie sich unsicher sein sollten.

ANZÜNDEN DES GRILLS. WICHTIG:

Verändern Sie auf keinen Fall die Position des Grills während er angezündet ist, egal ob Töpfe darauf stehen oder nicht. Falls die Flammen durch starken Wind nach unten Richtung Brenner gelenkt werden, müssen Sie den Grill ausmachen und an eine mehr windgeschützte Stelle bringen.

1. Drehen Sie den Gasregulierknopf **2** am Brenner **8** ungefähr eine Umdrehung gegen den Uhrzeigersinn und drücken Sie den Zündknopf **3**, wenn Sie das Gas im Grill anzünden wollen. **13**
2. Wenn der Brennen sich nicht innerhalb von fünf Versuchen mit dem Zündknopf anzünden lässt, drehen Sie die Zufuhr am Gas ab (so weit wie möglich im Uhrzeigersinn drehen) und warten Sie ca. 10 Sekunden, bis das Gas verflogen ist. Drehen Sie dann die Gaszufuhr wieder auf und versuchen Sie es erneut.
3. Sobald sich das Gas entzündet hat, können Sie die Flamme und die Heizintensität über den Gasregulierknopf justieren. Das Gas sollte senkrecht nach oben in einer geraden Flamme aufsteigen.
4. Legen Sie das Essen auf den Grill, nachdem Sie das Gas angezündet haben.

ABSCHALTEN DES GRILLS.

WICHTIG: Packen Sie den Grill nie weg, bevor der Brenner ganz abgekühlt ist. Überprüfen Sie, dass der Brenner ausgeschaltet ist, bevor Sie ihn von der Gasflasche trennen.

1. Schalten Sie den Grill ab, indem Sie den Gasregulierknopf im Uhrzeigersinn in die Ausgangslage drehen. Das Ventil ist dann geschlossen und die Gaszufuhr ist unterbrochen, wenn die Flamme ausgeht. Verwenden Sie keine rohe Gewalt, um die Gaszufuhr zu unterbrechen, Sie riskieren sonst Probleme, wenn Sie den Grill das nächste Mal verwenden wollen.
2. Wenn Sie fertig sind mit der Verwendung des Grills und der Brenner **8** ausgeschaltet ist, drehen Sie die Gaspatrone **9** vom Regulierer **1** ab und platzieren Sie diesen wieder in dem Fach auf der Unterseite des Grills.
3. Schließen Sie das Fach, **6** fahren Sie die Beine **10** wieder ein und kippen Sie die Griffe wieder **7** zurück in die Ausgangsposition.

PFLEGE DES GRILLS. **WICHTIG:** Regelmäßige Pflege und Instandhaltung wird das Leben Ihres Grills maßgeblich verlängern. Versuchen Sie bitte nicht, Schraubgewinde oder Ventile an der Gaspatrone sowie dem Regulierer selbst zu reparieren. Wenn der Grill repariert werden muss, kontaktieren Sie bitte Primus. Sie finden die Kontaktinformation auf der Rückseite dieser Bedienungsanleitung.

1. Entfernen Sie den Grillrost. **5** Heben Sie das Abtropfblech ab. **4** Das Abtropfblech können Sie mit einem Reinigungstuch und einem milden Reiniger wie z.B. einem Geschirreiniger säubern.
2. Den restliche Grill können Sie mit einem Reinigungstuch und einem milden Reiniger wie z.B. einem Geschirreiniger säubern.
3. Überprüfen Sie die hölzernen Teile des Grills. Sollten diese nass geworden sein, können Sie diese mit einem Holzöl pflegen.
4. Bauen Sie den Grill wieder komplett zusammen, wenn er vollständig getrocknet ist. Die tiefen Teile des Abtropfbleches sollten am dichtesten an dem Deckel sein.

WICHTIGE INFORMATIONEN ZU DEN GASPATRONEN.

- Verschiedene Adapter werden für die verschiedenen, wiederbefüllbaren Patronen verwendet. Sie können auch andere Adapter verwenden und die Teile des Regulierers eigenständig austauschen, wenn Sie sorgfältig die beigefügte Bedienungsanleitung befolgen. Das Verwenden von für diesen Grill nicht geeigneten Ersatzteilen kann gefährlich sein.
- Diese Gerät sollte ausschließlich mit entweder der Primus 100 g, 230 g oder 450 g Einwegpatrone (entsprechend gekennzeichnet mit 2202xx, 2206xx oder 2207xx) oder den wiederbefüllbaren Primus-Gaspatronen verwendet werden. Ersatzweise kann auch ein LPG-Zylinder gefüllt mit flüssigem Autogas und einem passenden Adapter am Grill verwendet werden.
- Die Gasverbindungsstücke können von Land zu Land unterschiedlich sein. Die Abbildung D auf der äußeren Lasche enthält eine Liste mit geeigneten Gasverbindungsstücken. Informieren Sie sich bei Ihrem lokalen Händler über angemessene Gaspatronen auf dem Markt. Bedienungsanleitungen für den Wechsel und das Anbauen der Gaspatronen erhalten Sie zusammen mit dem angemessenen Adapter-Kit, Artikelnummer 741110).

FRIHET ATT UPPTÄCKA

Ända sedan starten 1892 har våra svenska ingenjörer på Primus varit internationellt uppmärksammade för att konstruera kök för upptäckare och äventyrare. Det är vår genuina passion för äventyr och tekniska lösningar som ligger bakom Primus framgångsrika innovationer sedan 125 år och än idag.

Oavsett vilket slags äventyr du vill ge dig ut på, så vill vi utrusta dig med ett funktionellt och pålitligt kök, en trogen följeslagare genom hela livet. Genom att testa varje kök, individuellt och för hand, innan det lämnar vår högteknologiska fabrik i Europa, kan vi hålla den höga nivån på kvalitet och funktion som vi ställer på våra produkter.

Läs den här instruktionsboken noggrant, så att din matlagning blir så säker, rolig och välsmakande som den är tänkt att vara! Njut av maten – njut av livet ute!

NÅGRA ORD OM SÄKERHET.

Eftersom du handskas med mycket brandfarliga ämnen ber vi om att få uppmärksamma dig på några viktiga punkter innan du sätter igång.

- Läs instruktionerna noga innan du använder grillen.
- Använd aldrig grillen inomhus eller i utrymmen utan fritt luftflöde och se till att ventilationen är god under hela användningen.
- Kontrollera tätningar och anslutningar varje gång du ska använda grillen. (se avsnittet "Förbered noga") Är de skadade eller felaktiga – använd inte köket!
- Byt gasbehållare utomhus och aldrig i närheten av andra personer. Kontroll av att gasen flödar genom regulator och brännare måste ske utomhus, utan öppen eld i närheten.
- Se till att grillen inte används i närheten av brännbara material, gas eller vätskor.
- Vid användning måste avstånd till tak vara minst 1250 mm och till vägg minst 500 mm.
- Lämna aldrig en tänd grill utan uppsikt och se till att brandfarligt material inte kan komma i närheten av grillen under användning.
- Modifiera eller ändra inte grillens funktion på egen hand. Var noga med att följa instruktionerna till reservdelarna som finns att beställa, om du ska byta ut dem.
- När grillen förvaras, se till att alla delar är rena och torra. Gasbehållaren får aldrig var ansluten till grillen under förvaring. Förvara gasbehållarna torrt, säkert och utan att påverkas av direkt solljus eller värme över 50°C.

Spara den här instruktionsboken för att kunna gå tillbaka till den när du behöver.

BILDFÖRKLARING

PRODUKTÖVERSIKT & PRODUKTDETALJER

(SE ILLUSTRATIONEN PÅ UTVIKET TILL VÄNSTER)

- | | | | | | |
|---|-----------------|----|--------------|----|-------------------------------|
| 1 | Regulator | 6 | Lock | 11 | Gänga på gasbehållaren |
| 2 | Gasvred | 7 | Handtag | 12 | Gasanslutning – detaljrörning |
| 3 | Tändare (piezo) | 8 | Brännare | 13 | Tändare |
| 4 | Dropp-plåt | 9 | Gasbehållare | | |
| 5 | Grillgaller | 10 | Stödben | | |

TILLBEHÖR & RESERVDELAR

(SE ILLUSTRATIONEN PÅ UTVIKET TILL VÄNSTER)

- | | | | |
|---|--|---|---|
| A | Grillgaller, art nr 741140 | F | Brännare, art nr 741150 |
| B | Piezo-tändare, art nr 741160 | G | Gasbehållare 100g, art nr 220661.
230g, art nr 220761. 450g, art nr
220261. |
| C | Slang & regulator, art nr 741120 | | |
| D | Adapter Kit, art nr 741110 | | |
| E | Förvarings- och transportpåse
(ej på bild), art nr 741100 | | |

Säsongsvarianter på gas, sommar- respektive vintergas, finns också som tillbehör.

GASANVÄNDNING KUCHOMA 440050

Den här grillen är avsett att användas med Primus gas Propan/Isobutan/Butan i behållare med beteckning 2202xx, 2206xx, 2207xx. (Röd Power Gas, grön Summer Gas eller brun Winter Gas.) Alternativt med LPG-behållare som passar adaptrar som bifogas grillen (vissa länder), eller som säljs separat som tillbehör (art nr 738019).

- Gasförbrukningen är 145 g/h (2,0 kW) butan under tryck 1 bar. 5 700 BTU/h Propan.
- Munstycket i kökets brännare har håldiameter 0,37 mm.

KONTROLLERA GRILLEN. **VIKTIGT:** Finns

det misstanke om läckage eller skador – använd inte grillen. Kontakta Primus eller din återförsäljare för att få reservdelar. Kontaktuppgifter hittar du på baksidan av den här instruktionsboken.

1. Lukta och lyssna efter gasläckor från gasbehållaren. **10** Känner du dig osäker kan du kontrollera genom att hålla såpvatten på anslutningen till gasbehållaren. Kommer det bubblor läcker det gas – tänd inte!
2. Gasvredet **2** på grillen måste vara stängt (vrid medurs för att stänga) innan gasbehållaren ansluts.

3. Kontrollera packningen i regulatorn. 1 Den får inte vara skadad, torr eller sprucken.
4. Gångorna på både gasbehållaren och regulatorn 11 måste vara hela. Är de skadade eller gångar snett, byt gasbehållare eller om regulatorn är skadad – använd inte köket. Beställ en ny slang med regulator, se tillbehör på utviket.
5. Se över slangen (så den inte är vikt eller klämd) samt anslutningarna till brännaren så att de inte är skadade. Lyft på kärlstödet 5 och dropp-plåten 4 för att se slang och anslutning ordentligt.

FÖRBERED NOGA. **VIKTIGT:** Var noga med att grillen står med helt utfällda ben, på en stabil och plan yta utan brännbart material i närheten. Kontrollera stabiliteten! Tippar grill med kastruller på så riskerar du att bränna dig på het vätska.

1. Ställ köket på kant med handtaget 7 uppåt. Ta fram regulatorn 1 och slangen ur facket som sitter på undersidan.
2. Fäll ut stödbenen 10 i ytterläge. Placera köket med stödbenen nedåt på en plan yta.
3. Öppna locket på grillen 6 genom att vinkla upp handtaget 90°. Fäll upp locket till stoppläge.
4. Gånga på gasbehållaren på regulatorn genom att skruva med en bestämd kontinuerlig rörelse till stopp. 12 Använd bara handkraft.

5. Se till att gasbehållaren står plant med regulatorn uppåt. Kontrollera att ingen gas läcker från anslutningen mellan regulator och gasbehållare. Använd såpvatten enligt avsnittet "Innan tändning" om du är osäker.

TÄND GRILLEN. VIKTIGT: Flytta absolut inte grillen när den är tänd. Varken med eller utan kastruller. Om lågorna pressas ner under brännaren av vind, stäng av grillen och flytta det till en mer vindskyddad plats.

1. Vrid gasvredet **2** vid den brännare **8** du vill tända, cirka ett varv moturs och tryck på tändknappen **3** bredvid vredet för att antända gasen. **13**
2. Om brännare inte tänds efter fem försök med tändknappen, stäng vredet (vrid medurs till stopp) och vänta tio sekunder för att oantänd gas ska ventileras bort. Vrid på gasvredet och försök tända igen.
3. När gasen har antänds kan du justera lågan, och på så vis värmen, med gasvredet. Lågan ska brinna rakt uppåt med stabil låga.
4. Lägg maten på grillen efter att lågan tänts.

STÄNG AV GRILLEN. VIKTIGT: Montera inte ihop grillen förrän brännarna och kärlstöden är svala.

1. Stäng av köket genom att vrida gasvredet medurs tills det tar stopp. Ventilen och gasflödet är stängt när lågan slocknat. Dra inte onödigt hårt, du riskerar att få problem när du ska öppna vredet nästa gång.
2. Är du helt färdig med grillen, och brännaren **8** är släckt, skruvar du loss gasbehållaren **9** från regulatorm **1** och placerar regulatorm i facket på undersidan av köket.
3. Stäng locket **6** fäll in benstöden **10** och vinkla tillbaka handtaget **7** i läge.

UNDERHÅLL DIN GRILL. VIKTIGT: Regelbunden rengöring och översyn förlänger livslängden på din grill. Försök inte laga gängor eller ventiler på gasflaskorna eller regulatorm själv. Behöver grillen lagas, kontakta Primus. Kontakttuppgifter hittar du på baksidan av den här instruktionsboken.

1. Ta bort kärlstödet. **5** Lyft av dropp-plåten. **4** Dropp-plåten kan diskas i diskmaskin eller för hand.
2. Övriga köket torkas rent med trasa och mildt rengöringsmedel, t.ex. diskmedel.
3. Se över trädetaljerna. Om de varit blöta eller har torkat: Smörj in träet med olja.
4. Montera ihop när allt är torrt. Dropp-plåtens djupare del ska vara närmast locket.

VIKTIGT OM GASBEHÅLLARNA.

- ▶ Olika adaptrar används till olika typer av påfyllningsbara gasflaskor. Du kan skaffa andra adaptrar och byta ut delar i regulatorn på egen hand enligt tillhörande instruktioner. Att försöka ansluta gasbehållare som inte passar kan vara farligt.
- ▶ Grillen med medföljande adaptrar kan användas med antingen engångsgasbehållare Primus 100g, 230g eller 450g (beteckningar 2202xx, 2206xx respektive 2207xx) eller Primus påfyllningsbara gasflaskor. Alternativt LPG-behållare som passar de adaptrar som bifogas köket.
- ▶ Gasanslutningar kan variera i olika länder. På utviket (figur D) visas vilka anslutningar som passar. Kontakta din lokala återförsäljare för gas vad som gäller för din marknad. Instruktioner för hur du byter ut och ansluter adaptrar medföljer adapterkit art nr 741110).

VAPAAUS SEIKKAILLA

Siitä lähtien kun Primus perustettiin 1892, ovat ruotsalaiset insinöörit saaneet kansainvälistä tunnustusta ainutlaatuisten uunien kehittamisestä, jotka on suunniteltu tutkimusmatkailijoiden ja seikkailijoiden käyttöön. Meillä on aito intohimo kehittää teknisiä ratkaisuja erilaisiin seikkailuihin ja se onkin ollut syy Primus Innovationsin jo yli 125-vuotiseen menestykseen. Tämän intohimon ja kutsumuksen ansiosta olemme edelleen tulella.

Sillä ei ole merkitystä, minkälaiselle seikkailulle olet lähdössä. Haluamme varustaa sinut toiminnallisella ja kestäväällä liedellä, josta tulee arvostettu kumppanisi, joka kestää loppuelämän ajan. Siitä syystä jokainen liesi testataan yksitellen, ennen kuin se lähetetään Euroopassa sijaitsevasta korkealaatuisesta tehtaasta. Näin pystymme pitämään kiinni korkeasta laadusta ja toiminnallisuudesta, jota vaadimme tuotteiltamme. Tutustu siis opaskirjaan huolella ja varmista, että ruoanvalmistus on turvallista, hauskaa ja maistuvaa, aivan kuten sen kuuluukin olla.

Nauti ruoastasi – nauti ulkoilmaelämästä!

MUUTAMA SANA TURVALLISUUDESTA.

Koska käsitteet helposti syttyviä ainesosia, haluamme tuoda esille muutaman tärkeän asian, jotka on hyvä ottaa huomioon ennen aloittamista.

- Tärkeää: Lue nämä ohjeet huolella, jotta tiedostat laitteen ominaisuudet ennen sen kytkemistä kaasusäiliöön. Pidä ohjeet tallessa tulevan käytön helpottamiseksi.
- Käytä ainoastaan hyvin ilmastoidussa tilassa.
- Tarkista tiivisteet ja yhteydet joka kerta grilliä käyttäessäsi (katso kohta "VALMISTELE GRILLI"). Älä käytä laitetta, jos sen tiivisteet ovat kuluneet tai rikkoutuneet.
- Vaihda kaasusäiliö ulkona ja kaukana ihmisistä. Tarkista kaasuvirtaus säätimen avulla ulkona ja kaukana avotulesta.
- Varmista että grilliä ei käytetä tulenarkojen materiaalien, kaasujen tai nesteiden läheisyydessä.
- Laitetta käytettäessä sen tulee olla vähintään 1250 mm etäisyyden päässä katosta ja 500 mm etäisyyden päässä seinästä.
- Älä koskaan jätä grilliä valvomatta ja varmista aina, että helposti syttyvä materiaali pidetään kaukana syytetystä grillistä.
- Laitetta ei tule muunnella. Seuraa varaosien asetukseen liittyviä ohjeita huolellisesti, jos olet oikeissa vaihtaa niitä laitteeseen.
- Varmista että kaikki grillin osat ovat puhtaita ja kuivia kun grilli laitetaan säilytykseen. Kaasupatruunaa ei tule koskaan säilyttää grillin yhteydessä. Säilytä kaasupatruuna kuivassa ja turvallisessa paikassa, poissa suorasta auringonvalosta, ja enintään 50°C lämpötilassa.

KUVAOPAS

TUOTTEEN YLEISKATSAUS JA TUOTETIEDOT

(KATSO KUVA VASEMMALTA)

- | | | |
|-----------------|-----------------|---|
| 1 Säädin | 6 Kansi | 11 Kaasupatruunan kierteet |
| 2 Kaasunuppi | 7 Kahva | 12 Kaasukytkin - yksityiskohtainen kuva |
| 3 Piettosytytin | 8 Poltin | 13 Sytytin |
| 4 Tippa-alusta | 9 Kaasupatruuna | |
| 5 Grilliritilä | 10 Jalat | |

VARAOSAT JA LISÄTARVIKKEET

(KATSO KUVA VASEMMALTA)

- | | |
|--|---|
| A Grilliritilä, tuotenro. 741140 | F Poltin, tuotenro. 741150 |
| B Piezo Sytytin, tuotenro. 741160 | G G. Kaasupatruuna 100 g, tuotenro. 220661. 230 g, tuotenro. 220761. 450 g, tuotenro. 220261. |
| C Letku sis. säätimen, tuotenro. 741120 | |
| D Adapterisetti, tuotenro. 741110 | |
| E Varastointi- ja kuljetuslaukku (ei nähtävillä), tuotenro. 741100 | Kausiluontoiset kaasuvaihtoehdot - kesä ja talvi - ovat saatavilla myös lisävarusteina. |

KAASUN KÄYTTÖ KUCHOMA 440050

Tämä grilli on suunniteltu käytettäväksi Primus-kaasupatruunan (Propani/Isobutaani/Butaani) kanssa, jonka nimike on 2202xx, 2206xx tai 2207xx (punainen voimakaasu, vihreä kesäkaasu tai ruskea talvikaasu).

Vaihtoehtoisesti grilliä voi käyttää myös LPG-patruunan kanssa, joka on suunniteltu sopimaan grilliin kiinnitettyihin adaptereihin (tietyissä maissa valmiiksi mukana). Adaptereita myydään myös lisäosina (tuotenumero 741160).

- Kaasun kulutus on 145 g/h (2,0 kW) butaania 1 baarin paineella. 5,700BTU/h) propane.
- Grillin polttimen suutinaukko on halkaisijaltaan 0,37 mm.

GRILLIN TARKISTUS. TÄRKEÄÄ:

Jos laitteessa on vuoto (kaasun hajua), vie se välittömästi ulos tilaan, jossa on hyvä ilmanvaihto eikä avotulta lähellä, ja jossa vuoto voidaan löytää ja pysäyttää. Jos haluat tarkistaa koneen mahdollisten vuotojen osalta, tee se ulkotilassa. Älä yritä löytää vuotoa liekin avulla, vaan käytä siihen saippuavettä. Ota yhteyttä Primukseen tai paikalliseen jälleenmyyjään varaosien hankintaan liittyvissä kysymyksissä. Löydät yhteystiedot tämän ohjekirjan takasivulta.

1. Haista tai kuuntele mahdollista kaasuvuotoa patruunasta. **9** Jos et ole varma, voit kokeilla laittaa hieman saippuavettä kaasupatruunan liitännälle. Jos näet kuplia, kyseessä on kaasuvuoto. Tässä tapauksessa **ÄLÄ SYTYTÄ GRILLIÄ!**
2. Grillin kaasusäätönupin **2** tulee olla suljettuna (käännä myötäpäivään sulkemista varten) ennen kaasupatruunan asettamista.
3. Tarkista tiivisteet ennen uuden kaasusäiliön yhdistämistä laitteeseen. **12** Älä käytä laitetta, jos sen tiivisteet ovat vaurioituneet tai kuluneet.
4. Sekä kaasupatruunan että säätimen kierteiden on oltava ehjät. **11** Jos ne ovat vahingoittuneet millään tavalla tai ovat kierossa, vaihda kaasupatruuna. Jos säädin on vaurioitunut, **ÄLÄ KÄYTÄ** grilliä. Tilaa uusi letku ja säädin – katso lisävarusteemme.
5. Tarkista letku (jotta se ei ole kiertynyt tai painunut. Vältä joustavan letkun kääntämistä) sekä polttimien liitännät, että ne eivät ole vahingoittuneet. Nosta grilliritilää **5** ja tip-pa-alustaa **4** varmistuaksesi, että letku ja liitin on säädetty oikein.

VALMISTELE GRILLI. TÄRKEÄÄ: Varmista että grilli seisoo jaloillaan tukevasti ja täysin avattuna vakaalla, tasaisella pinnalla, ja että sen lähetyvillä ei ole helposti syttyviä aineita. Tarkista laitteen vakaus! Jos grilli kallistuu kun siinä on vielä ruokaa, on olemassa riski että saat kuumia nesteitä päällesi.

1. Aseta grilli paikalleen niin, että sen kahva **7** on ylimpänä. Irrota säädin ja letku alapuolelta olevasta aukosta.

2. Avaa tukijalat **10** ulommaisimpaan laajuutensa. Aseta grilli tukijaloillaan alaspäin tasaiselle alustalle.
3. Avaa grillin kansi **6** kiertämällä kahvaa 90° verran. Nosta kantta niin pitkälle kuin mahdollista.
4. Kiinnitä kaasupatruuna säätölaitteeseen ruuvaamalla jatkuvalla liikkeellä niin pitkälle kuin mahdollista. Tee tämä käsin - ÄLÄ KÄYTÄ esimerkiksi pihtejä tai vastaavaa. **12**
5. Varmista, että kaasupatruuna on tasainen ja säädin ylöspäin. Tarkista, ettei kaasuvuotoa tule säätimen ja kaasupatruunan välisestä liitoksesta. Jos et ole varma vuodosta, käytä saippuavettä, kuten kohdassa "Ennen sytyttämistä" on selostettu.

GRILLIN SYTYTYS. TÄRKEÄÄ: Grilliä ei saa missään tilanteessa siirtää kun se on sytytetty. Jos tuuli pakottaa liekit alas polttimen alle, grilli sammutetaan ja siirretään suojaisaan paikkaan.

1. Pyöritä kaasun säätönuppia polttimessa **2**, jonka haluat **8** sytyttää, noin yhden kierroksen vastapäivään ja paina sytytyspainiketta **3** kaasun sytytystä varten. **13**
2. Jos sytytystä ei tapahdu muutaman yrityksen jälkeen, sulje laite (kääntämällä myötäpäivään niin pitkälle kuin mahdollista) ja odota 10 sekuntia, jotta syttymätön kaasu haihtuu. Sulje kaasu ja yritä uudelleen.
3. Kun kaasu on sytytetty, voit säätää liekkiä ja kuumuutta säätönupin avulla. Kaasun tulisi palaa suoraan ylöspäin tasaisella liekillä.
4. Aseta ruoka grillille kun kaasu on sytytetty

SAMMUTA GRILLI. TÄRKEÄÄ: Älä kokoa grilliä pois ennen kuin sen poltin on viilentynyt. Ennen kaasusäiliön irrottamista tarkista, että poltin on sammunut.

1. Sammuta grilli kiertämällä kaasunsyöttönuppia myötöpäivään pysäytysasentoon asti. Venttiili suljetaan ja kaasuvirta pysähtyy, kun liekki sammuu. Älä käytä liiallista voimaa sammutuksessa, sillä silloin on olemassa riski, että laitteen uudelleen käynnistämisessä tulee ongelmia.
2. Kun olet kokonaan sulkenut grillin ja poltin on sammutettu, **8** irrota kaasupatruuna säätimestä **9** ja aseta säädin grillin **1** alapuolella olevaan aukkoon.
3. Sulje kansi, **6** taita jalat ja kallista **10** kahva takaisin **7** paikalleen.

GRILLIN HUOLTAMINEN. TÄRKEÄÄ:

Säännöllinen puhdistus ja huolto pidentävät grillin käyttöikä. Älä yritä korjata kaasupatruunoiden tai säätimen ruuveja tai venttiilejä itse. Jos grilli vaatii korjausta, ota yhteyttä Primukseen. Löydät yhteystiedot tämän ohjekirjan takasivulta.

1. Irrota grilliritilä. **5** Nosta tippa-alusta. **4** Tippa-alusta voidaan puhdistaa sekä astianpesukoneessa että käsin.
2. Grilli tulee pyyhkiä puhtaaksi ruoantähteistä liinalla ja miedolla puhdistusaineella, kuten astianpesuaineella.

3. Tarkista puiset osat. Jos ne ovat kastuneet ja sitten kuivuneet, sivele niille hiukan öljyä.
4. Kokoa grilli kun sen osat ovat täysin kuivia. Tippa-alustan syvimmän osan tulisi olla lähimpänä kantta.

TÄRKEÄÄ TIETOA KAASUPATRUUNOISTA.

- Eri tyyppiisiin uudelleentäytettäviin patruunoihin käytetään erilaisia adaptereita. Voit hankkia adaptereita ja vaihtaa säätökomponentteja myöt itse, jos noudatat tarkkaan ohjeita, jotka tulevat niiden mukana. Jos grilliin yritetään kiinnittää kaasupatruunoita, joita ei ole suunniteltu grillille, siitä voi aiheutua mahdollinen vaaratilanne.
- Tätä laitetta saa käyttää vain Primus 100 g, 230 g tai 450 g kertakäyttöisten patruunoiden kanssa (merkitty 2202xx, 2206xx ja 2207xx) tai täytettävien Primus kaasupatruunoiden kanssa. Vaihtoehtoisesti voit käyttää LPG-patruunoita, jotka on suunniteltu sopimaan grilliin kiinnitettyihin adaptereihin.
- Kaasuliitännät voivat vaihdella maittain. Kuvassa D on luettelo sopivista liitoksista. Ota yhteyttä paikalliseen jälleenmyyjääsi saadaksesi tietoa sopivasta kaasusta omalla alueellasi. Ohjeet adaptereiden vaihtoon ja liittämiseen tulevat niiden mukana (adapterisetti, tuotenumero 741110).

LIBERTAD PARA EXPLORAR

Desde la fundación de Primus en 1892, nuestros ingenieros suecos han sido Desde que Primus se estableció allá por 1892, nuestros ingenieros suecos han recibido el reconocimiento internacional por el diseño de hornillos para exploradores y aventureros. El éxito de las innovaciones de Primus durante más de 125 años tiene su origen en nuestra pasión genuina por la aventura y las soluciones técnicas. Sigue siendo una pasión y una llamada que nos sigue manteniendo en la cresta de la ola.

Independientemente de cuál sea el nivel de aventura en el que se quiera embarcar, queremos equiparle con un hornillo funcional y fiable que se convertirá en su más valioso compañero para siempre. Ese es el motivo por el que probamos todos los hornillos, de forma individual, a mano antes de que salgan de nuestra fábrica de alta tecnología de Europa. De esta forma, podemos preservar el alto nivel de calidad y funcionalidad que les exigimos a nuestros productos. Así las cosas, le pedimos que lea este manual con cuidado y se asegure de cocinar de forma segura, divertida y jugosa, como no podría ser de otro modo. Disfrute de su comida, ¡y disfrute de la vida al aire libre!

UNAS PALABRAS SOBRE LA SEGURIDAD.

Puesto que está manipulando sustancias altamente inflamables, nos gustaría señalarle una serie de puntos importantes antes de que se ponga en marcha.

- Importante: Lea estas instrucciones de uso con cuidado y familiarícese con el aparato antes de conectarlo a un recipiente de gas. Guarde estas instrucciones para consultarlas más adelante.
- Utilícelo solo en una zona ventilada.
- Compruebe las juntas y las conexiones siempre que use la parrilla. (consulte la sección «PREPARACIÓN DE LA PARRILLA»). No utilice el aparato si las juntas están estropeadas o desgastadas.
- Cambie el recipiente de gas en el exterior y lejos de las personas. La comprobación de los caudales de gas a través del regulador y los quemadores se debe llevar a cabo al aire libre y lejos de llamas vivas.
- Asegúrese de que la parrilla no se utilice cerca de ningún material combustible, gas ni fluidos.
- Cuando se utilice, la distancia desde cualquier techo debe ser como mínimo de 1250 mm y de 500 mm desde cualquier pared.
- No deje nunca una parrilla sin vigilar y asegúrese siempre de que el material inflamable se mantenga alejado de la parrilla cuando la esté utilizando.
- No modifique el aparato. Siga cuidadosamente las instrucciones para la colocación de las piezas de repuesto que puede pedir, si las va a cambiar usted mismo.
- Cuando vaya a guardar la parrilla, asegúrese de que todos sus componentes estén limpios y secos. El cartucho de gas nunca debería estar acoplado a la parrilla cuando la guarde. Guarde el cartucho de gas en un lugar seco y seguro, alejado de la luz directa del sol y de temperaturas superiores a los 50 °C.

Guarde este manual de instrucciones para poder consultarlo cuando lo necesite.

REFERENCIA DE LA IMAGEN

VISIÓN DE CONJUNTO DEL PRODUCTO Y DATOS DEL PRODUCTO

(CONSULTE LA ILUSTRACIÓN EN LA PESTAÑA DE LA IZQUIERDA)

- | | | |
|---------------------------------|-------------------|--|
| 1 Regulador | 6 Tapa | 11 Roscas del cartucho de gas |
| 2 Palanca de gas | 7 Asa | 12 . Acoplamiento del gas
- vista detallada |
| 3 Encendido
(piezoeléctrico) | 8 Quemador | 13 Encendedor |
| 4 Bandeja recogegotas | 9 Cartucho de gas | |
| 5 Rejilla de la parrilla | 10 Patas | |

PIEZAS DE REPUESTO Y ACCESORIOS

(CONSULTE LAS ILUSTRACIONES EN LA PESTAÑA DE LA IZQUIERDA)

- | | |
|---|--|
| A Rejilla de la parrilla, n.º de pieza 741140 | E Bolsa de almacenamiento y transporte (no se muestra), n.º de pieza 741100 |
| B Encendedor piezoeléctrico, n.º de pieza 741160 | F Quemador, n.º de pieza 741150 |
| C Manguera, incluido regulador, n.º de pieza 741120 | G Cartucho de gas 100 g, n.º de pieza 220661. 230 g, n.º de pieza 220761. 450 g, n.º de pieza 220261.. |
| D Kit del adaptador, n.º de pieza 741110 | |

También están disponibles como accesorios las variantes de gas estacionales (verano e invierno).

USO DE GAS KUCHOMA 440050

Esta parrilla está pensada para su uso con gas propano/isobutano/butano Primus en cartuchos con la designación 2202xx, 2206xx, 2207xx. (Power Gas rojo, Summer Gas verde o Winter Gas marrón). Como alternativa, un cilindro de GLP que encaje en los adaptadores acoplados a la parrilla (en determinados países), o vendido por separado como accesorio (n.º de pieza 741160).

- El consumo de gas es de 145 g/h (2,0 kW) butano bajo presión de 1 bar. 5 700 BTU/h propane.
- El diámetro del barreno de la boquilla del quemador de la parrilla es de 0,37 mm

COMPROBACIÓN DE LA PARRILLA.

IMPORTANTE: Si el aparato presenta fugas (olor a gas), sáquelo al aire libre inmediatamente a un sitio en el que no haya llamas y bien ventilado donde pueda detectar y detener la fuga. Si desea comprobar la existencia de fugas en el aparato, hágalo al aire libre. No intente detectar fugas con una llama, utilice agua jabonosa. Póngase en contacto con Primus o su distribuidor local para encargar las piezas de recambio. En la última página de este manual de instrucciones, encontrará los datos de contacto.

1. Huela o escuche para ver si detecta fugas de gas del cartucho de gas. **9** Si no está seguro, puede comprobarlo aplicando un poco de agua jabonosa en la conexión con el

cartucho de gas. Si ve que aparece alguna burbuja, eso quiere decir que hay una fuga de gas. ¡NO ENCIENDA la parrilla!

2. Debe cerrar la palanca de regulación del gas **2** de la parrilla (gírela en el sentido de las agujas del reloj para cerrarla) antes de conectar el cartucho de gas.
3. Compruebe las juntas antes de conectar un nuevo recipiente de gas al aparato. **12** No utilice el aparato si las juntas están estropeadas o desgastadas.
4. Las roscas del cartucho de gas y del regulador **11** deben estar intactas. Si están dañadas de cualquier modo o en mal estado, cambie el cartucho de gas. Si el regulador está dañado, NO USE la parrilla. Compre una manguera y un regulador nuevos. Consulte los Accesorios en la pestaña lateral.
5. 5. Inspeccione la manguera (para comprobar que no esté ni retorcida ni aplastada. Evite retorcer la manguera flexible) y compruebe que las conexiones con los quemadores no estén dañadas. Levante la rejilla de la parrilla **5** y la bandeja recogegotas **4** para asegurarse de que la manguera y el conector estén debidamente ajustados.

PREPARACIÓN DE LA PARRILLA.

IMPORTANTE: Importante: Tenga cuidado y asegúrese de que la parrilla se sujete con las patas totalmente desplegadas en una superficie plana y estable sin material combustible cerca. ¡Compruebe su estabilidad! Si inclina la parrilla cuando tenga comida encima, corre el riesgo de escaldarse con los líquidos calientes.

1. Coloque la parrilla de pie en un lateral con el asa **7** en la parte superior. Quite el regulador y la manguera de la ranura en la parte inferior.
2. Despliegue las patas **10** de soporte al máximo. Coloque la parrilla con las patas de soporte hacia abajo sobre una superficie plana.
3. Abra la tapa de la parrilla **6** colocando el asa en un ángulo de 90°. Levante la tapa al máximo.
4. Acople el cartucho de gas al regulador atornillándolo con un movimiento continuo definido, al máximo. Hágalo manualmente. NO UTILICE unos alicates ni nada similar. **12**
5. Asegúrese de que el cartucho de gas esté nivelado con el regulador hacia arriba. Compruebe que no haya ninguna fuga de gas en la conexión entre el regulador y el cartucho de gas. Utilice agua jabonosa, tal y como se ha indicado en la sección «Antes del encendido», en caso de no estar seguro.

ENCENDIDO DE LA PARRILLA.

IMPORTANTE: Bajo ninguna circunstancia traslade la parrilla cuando esté encendida, con o sin cacerolas. Si, por culpa del viento, las llamas debajo del quemador se apagan, apague la parrilla y trasládela a un sitio más resguardado.

1. Gire la palanca del suministro de gas **2** del quemador **8** que desee encender, aproximadamente un giro en el sentido contrario de las agujas del reloj y pulse el botón de encendido **3** para encender el gas. **13**
2. Si el quemador no se enciende al cabo de cinco intentos con el botón de encendido, apague el suministro (en el sentido de las agujas del reloj, al máximo) y espere 10 segundos para que el gas que no se ha encendido se disipe. Encienda el suministro de gas y vuélvalo a intentar.
3. Cuando se ha encendido el gas, puede ajustar la llama y el suministro de calor con la palanca de suministro. El gas debería quemarse directamente hacia arriba con una llama constante.
4. Coloque la comida sobre la parrilla después de haber encendido el gas.

APAGADO DE LA PARRILLA.

IMPORTANTE: No guarde la parrilla antes de que se haya enfriado el quemador. Compruebe que el quemador está apagado antes de desconectar el recipiente de gas.

1. Apague la parrilla girando las palancas de suministro de gas en el sentido de las agujas del reloj hasta la posición de parada. La válvula se cierra y el caudal de gas se interrumpe cuando la llama se apaga. No ejerza una fuerza excesiva de giro para apagar el suministro; corre el riesgo de tener problemas cuando intente encender el suministro la próxima vez.
2. Cuando haya terminado del todo con la parrilla y haya apagado **8** el quemador, desatornille el cartucho de gas **9** del regulador **1** y coloque el regulador en la ranura de la parte inferior de la parrilla.
3. Cierre la tapa, **6** pliegue las patas e incline **10** el asa hacia atrás **7** hasta su posición.

MANTENIMIENTO DE LA PARRILLA.

IMPORTANTE: La limpieza y revisión regulares alargarán la vida útil de su parrilla. No intente reparar las roscas de los tornillos ni las válvulas de los cartuchos de gas ni el regulador usted mismo. Si hay que reparar la parrilla, póngase en contacto con Primus. En la última página de este manual de instrucciones, encontrará los datos de contacto.

1. Quite la rejilla de la parrilla. **5** Levante la bandeja recogegotas. **4** La bandeja recogegotas se puede lavar en el lavavajillas y a mano.
2. El resto de la parrilla se debería limpiar pasando un paño con un agente limpiador suave, por ejemplo, un friegaplatos.
3. Examine las partes de madera. Si se han mojado y ya están secas, aplíqueles ligeramente aceite.
4. Vuelva a montar la parrilla del todo cuando se haya secado. La parte más profunda de la bandeja recogegotas debería estar lo más cerca posible de la tapa.

INFORMACIÓN IMPORTANTE SOBRE LOS CARTUCHOS DE GAS.

- Se utilizan adaptadores distintos para los distintos tipos de cartuchos rellenables. Puede conseguir otros adaptadores y cambiar los componentes del regulador usted mismo si sigue cuidadosamente las instrucciones que les acompañan. Puede ser peligroso intentar acoplar cartuchos de gas que no estén diseñados para la parrilla.
- Este aparato solo se debe utilizar con cartuchos desechables de 100 g, 230 g o 450 g de Primus (marcados 2202xx, 2206xx y 2207xx, respectivamente) o con cartuchos de gas rellenables de Primus. Como alternativa, puede utilizar cartuchos de GLP diseñados para encajar en los adaptadores acoplados a la parrilla.
- Las conexiones de gas pueden variar de un país a otro. La Figura D en la pestaña externa incluye una lista de conexiones adecuadas. Póngase en contacto con su distribuidor local para obtener información sobre el gas adecuado en su zona de mercado. Con los adaptadores se incluyen las instrucciones sobre cómo cambiarlos y conectarlos (kit del adaptador, n.º de pieza 741110).

LA LIBERTÉ D'EXPLORER

Depuis la création du groupe Primus en 1892, nos ingénieurs suédois ont été reconnus au niveau international pour la conception de barbecues à gaz destinés aux explorateurs et aux aventuriers. Notre véritable passion pour l'aventure et les solutions techniques font le succès des innovations Primus depuis plus de 125 ans. C'est une passion et une vocation que continuent à nous animer.

Quel que soit le niveau d'aventure dans lequel vous souhaitez vous embarquer, nous tenons à vous équiper d'un barbecue à gaz fonctionnel et fiable qui restera un précieux compagnon à vie. C'est pourquoi nous testons chaque barbecue, individuellement et à la main avant qu'il ne sorte de notre usine de haute technologie en Europe. De cette façon, nous pouvons maintenir le haut niveau de qualité et de fonctionnalité que nous exigeons de nos produits. Lisez attentivement ce manuel et soyez certain que votre cuisine est aussi bien sûre et amusante que savoureuse, comme elle se doit d'être.

Savourez vos plats - Profitez de la vie en plein air!

QUELQUES MOTS SUR LA SECURITÉ.

Vous aurez affaire avec des matières hautement inflammables, nous tenons donc à attirer votre attention sur quelques points importants avant de commencer.

- Important : Veuillez lire attentivement ce mode d'emploi pour vous familiariser avec cet appareil avant de le raccorder à une cartouche de gaz. Veuillez conserver ces instructions pour des besoins futurs.
- Ne l'utiliser que dans un endroit bien aéré.
- Vérifiez les joints et les raccords avant chaque utilisation du barbecue. (voir la section «PRÉPARER LE BARBECUE»). Ne pas utiliser l'appareil s'il est endommagé ou si les raccords sont usés.
- Changez la cartouche de gaz à l'extérieur et loin d'autres personnes. La vérification des flux de gaz à travers les brûleurs et le régulateur doit se faire à l'extérieur et loin de toute flamme nue.
- Assurez-vous que le barbecue n'est pas utilisé à proximité de matières, de gaz ou de liquides combustibles.
- Lorsqu'il est utilisé, la distance doit être d'au moins 1250 mm du toit et de 500 mm de chaque mur.
- Ne laissez jamais un barbecue allumé sans surveillance et assurez-vous toujours que les matériaux inflammables soient tenus à l'écart de ce dernier.
- Ne pas modifier l'appareil. Suivez attentivement les instructions pour le montage de pièces détachées qui peuvent être commandées si vous voulez les remplacer vous-même.
- Lorsque vous rangerez votre barbecue à gaz, veillez à ce que tous ses composants soient propres et secs. La cartouche de gaz ne doit jamais être branchée au barbecue lorsqu'il est rangé. Stockez la cartouche de gaz dans un endroit sûr, sec et loin de la lumière directe du soleil ou de températures supérieures à 50 ° C.

Conservez ce manuel afin de pouvoir le consulter ultérieurement.

IMAGE DE RÉFÉRENCE

PRÉSENTATION DU PRODUIT & DÉTAILS DU PRODUIT

(VOIR ILLUSTRATION SUR LE VERSO DU FEUILLET GAUCHE)

- | | | |
|------------------------|--------------------|--------------------------------------|
| 1 Régulateur | 6 Couvercle | 11 Filetages sur la cartouche de gaz |
| 2 Bouton d'allumage | 7 Poignée | 12 Raccord gaz - vue détaillée |
| 3 Allumage (piézo) | 8 Brûleur | 13 Allumeure |
| 4 Bac | 9 Cartouche de gaz | |
| 5 Grilloir du barbecue | 10 Pieds | |

PIÈCES DE RECHANGE & ACCESSOIRES

(VOIR LES ILLUSTRATIONS SUR LE VERSO DU FEUILLET GAUCHE)

- | | |
|---|--|
| A Grilloir du Barbecue, partie n°741140 | F Brûleur, partie n° 741150 |
| B Allumeur piézo, partie n°741160 | G Cartouche de gaz 100 g, pièce n° 220661. 230 g, partie n°220761. 450 g, partie n°220261. |
| C Tuyau inclus, Régulateur, partie n° 741120 | |
| D Kit d'adaptateurs, référence n° 741110 | |
| E Stockage et transport sac (non illustré), pièce n° 741100 | Des variantes de gaz saisonniers – été et hiver – sont également disponibles comme accessoires.. |

UTILISATION DU GAZ KUCHOMA

440050 Ce barbecue est prévu pour fonctionner avec le gaz Primus Isobutane/Propane/Butane en cartouches avec désignation 2202xx, 2206xx, 2207xx, (Red Power Gas (adapté à l'automne et au printemps) ; Green Summer Gas (adapté à l'été), Brown Winter Gas (adapté à l'hiver)). Par ailleurs, une bouteille de gaz GPL qui correspond aux adaptateurs raccordés au barbecue (dans certains pays), ou est vendue séparément comme accessoires (partie n°741160).

- La consommation de gaz est de 145 g/h (2,0 kW) de butane sous une pression de 1 bar. 5 700 BTU/h) propane.
- Le diamètre du trou dans l'embout du brûleur du réchaud est de 0,37 mm.

VÉRIFICATION DU BARBECUE À GAZ. IMPORTANT :

Si votre appareil présente une fuite (odeur de gaz), emmenez-le immédiatement à l'extérieur dans un endroit bien aéré et loin de toute source inflammable afin de localiser et d'arrêter la fuite. Si vous voulez vérifier si votre appareil fuie, faites-le à l'extérieur. N'essayez en aucun cas de déceler une fuite à l'aide d'une flamme, faites-le en utilisant de l'eau savonneuse. Contactez Primus ou votre distributeur local pour des pièces de rechange. Vous trouverez les coordonnées au verso de ce feuillet.

1. Essayez de sentir et d'entendre d'éventuelles fuites provenant de la cartouche de gaz.
9 Si vous n'êtes pas certain, vous pouvez vérifier en mettant de l'eau savonneuse sur le raccord de la cartouche de gaz. Si vous voyez des bulles cela signifie qu'il y a une fuite de gaz – N'ALLUMEZ PAS votre barbecue !
2. La bouton de commande de gaz 2 sur le barbecue doit être fermé (tourné vers la gauche) avant de le raccorder à la cartouche de gaz.
3. Vérifiez les raccords avant de brancher l'appareil à une nouvelle cartouche de gaz. 12 Ne pas utiliser l'appareil s'il est endommagé ou si les raccords sont usés.
4. Les filetages sur la cartouche de gaz et le régulateur 11 doivent être intacts. S'ils sont endommagés ou mal tournés, remplacez la cartouche de gaz ; faites de même si le régulateur est endommagé, N'UTILISEZ PAS le barbecue. Commandez un nouveau tuyau et un nouveau régulateur – voir Accessoires sur le feuillet latéral.
5. Inspectez le tuyau (Il ne doit être ni plié ni écrasé. Évitez de tordre le tuyau flexible.) ainsi que les raccords vers les brûleurs et assurez-vous qu'ils ne soient pas endommagés. Soulevez le grilloir du barbecue 5 et le bac pour vous assurer que le tuyau 4 et le raccord soient correctement ajustés.

PRÉPARER LE BARBECUE. IMPORTANT :

Veillez à ce que le barbecue à gaz soit stable avec les pieds entièrement dépliés sur une surface stable et plane, loin de toute matière combustible. Vérifiez bien sa stabilité ! Si vous penchez le barbecue alors qu'il y a nourriture dessus, vous risquez de vous brûler avec des liquides chauds.

1. Reposez le barbecue sur le côté avec la poignée **7** au-dessus. Enlevez le régulateur et le tuyau de la fente en-dessous de l'appareil.
2. Dépliez les pieds de support **10** dans leur mesure ultrapériphérique. Placez le barbecue avec les pieds positionnés sur une surface plane.
3. Ouvrez le couvercle du barbecue **6** en positionnant la poignée à 90°. Soulevez le couvercle autant que possible.
4. Fixez la cartouche de gaz au régulateur en vissant autant que possible de manière continue. Vissez à la main - N'UTILISEZ PAS une paire de pinces, ou un objet similaire. **12**
5. Assurez-vous que la cartouche de gaz est de niveau avec le régulateur vers le haut. Vérifiez qu'il n'y ait aucune fuite de gaz entre le régulateur et la cartouche de gaz. Utilisez de l'eau savonneuse tel qu' indiqué précédemment dans la section « avant ignition » si vous n'êtes pas sûr.

ALLUMER LE BARBECUE. IMPORTANT :

Ne déplacez sous aucun prétexte le barbecue quand il est allumé, que ce soit avec ou sans les pieds. Si, à cause du vent, les flammes sont poussées sous le brûleur, éteignez le barbecue et déplacez-le dans un endroit plus abrité.

1. Tournez le bouton d'alimentation du gaz **2** du brûleur **8** que vous voulez allumer, tournez environ une fois vers la gauche et appuyez sur le bouton d'allumage **3** pour déclencher le gaz. **13**
2. Si le brûleur ne s'allume pas après cinq tentatives avec le bouton d'allumage, coupez l'alimentation (tournez vers la droite autant que possible) et attendez 10 secondes pour que le gaz émis se dissipe. Allumez l'alimentation en gaz et réessayez.
3. Une fois que le gaz a été allumé, vous pouvez ajuster la flamme et la fourniture de chaleur avec le bouton d'alimentation. Le gaz doit brûler directement vers le haut avec une flamme stable.
4. Mettre les aliments sur le barbecue après que le gaz a été allumé.

ÉTEINDRE LE BARBECUE À GAZ.

IMPORTANT :

Ne rangez pas le barbecue avant que le brûleur se soit refroidi. Vérifiez que le brûleur soit bien éteint avant de débrancher la cartouche de gaz.

1. Éteignez le barbecue en tournant les boutons d'alimentation en gaz dans le sens des aiguilles d'une montre jusqu'à la position d'arrêt. La valve est fermée et le débit de gaz est arrêté lorsque la flamme s'éteint. Ne pas trop forcer lorsque vous coupez l'alimentation ; vous risqueriez d'avoir des problèmes lorsque vous voudrez l'allumer la prochaine fois.
2. Lorsque vous avez complètement terminé avec le barbecue et après que le brûleur **8** a été éteint, dévissez la cartouche de gaz **9** du régulateur **1** et placez le régulateur dans la fente située sur le dessous du barbecue.
3. Fermez le couvercle, **6** pliez les pieds **10** en premier lieu et remettez **7** la poignée à sa place.

ENTRETIEN DU BARBECUE.

IMPORTANT : L'entretien et la révision régulière de votre barbecue vous permettra de le conserver plus longtemps. N'essayez pas de réparer vous-même les filetages et les valves sur les cartouches de gaz ou du régulateur. Si le barbecue a besoin d'être réparé, veuillez contacter Primus. Vous trouverez leurs coordonnées au verso de ce feuillet.

1. Retirez le grilloir du barbecue. **5** Soulevez le bac. **4** Le bac peut aussi bien être nettoyé dans un lave-vaisselle que manuellement.
2. Le reste du barbecue doit être essuyé avec un chiffon et un nettoyant doux, du liquide vaisselle par exemple.
3. Examinez les pièces en bois. S'ils elles ont été mouillées et sont maintenant sèches, appliquez-y un peu d'huile.
4. Remontez le grilloir lorsqu'il est complètement sec. La partie la plus profonde de la cuvette doit être le plus proche du couvercle

INFORMATIONS IMPORTANTES CONCERNANT LES CARTOUCHES DE GAZ.

- Différents adaptateurs sont utilisés en fonction des différents types de cartouches de gaz rechargeables. Vous pouvez obtenir d'autres adaptateurs et changer des composants du régulateur vous-même si vous suivez attentivement les instructions qui vont avec. Il peut être dangereux d'essayer de raccorder des cartouches de gaz qui ne sont pas conçues pour votre modèle de barbecue.
- Cet appareil doit seulement être utilisé avec des cartouches de gaz jetables Primus 100g, 230g ou 450g (respectivement 2202xx, 2206xx et 2207xx) ou avec des cartouches de gaz rechargeables de la marque Primus. Alternativement, vous pouvez utiliser des cartouches GPL conçues pour adapter les adaptateurs au barbecue.
- Les raccordements au gaz peuvent varier d'un pays à l'autre. L'illustration D présente sur le verso du feuillet contient une liste de raccordements appropriés. Contactez votre revendeur local pour plus d'informations sur le gaz adapté dans votre secteur. Les instructions expliquant comment les changer et les raccorder sont fournies avec les adaptateurs (kit d'adaptateur, partie n°741110)..



Design and Quality
Primus AB Sweden
P.O. Box 6041
SE-171 06 Solna, Sweden
Tel: +46 8 564 842 30
www.primus.eu
Skype: primus_support

CE-0048-17
ID: 2531CS-0133

DANGER



**OXYDE DE
CARBONE**

Le présent appareil peut produire de l'oxyde de carbone, un gaz inodore. L'utilisation de l'appareil dans un espace clos peut entraîner la mort. Ne jamais utiliser l'appareil dans un espace clos comme un véhicule de camping, une tente, une automobile ou une maison.

POUR VOTRE SÉCURITÉ

Que faire si vous sentez du gaz :

1. Ne pas tenter d'allumer l'appareil.
2. Éteindre toute flamme.
3. Couper l'alimentation en gaz à la source.

POUR VOTRE SÉCURITÉ

Ne pas entreposer ni utiliser d'essence, ni d'autres liquides dont les vapeurs sont inflammables, en proximité du présent appareil ou de tout autre appareil.



PRIMUS

SMITH'S
PRIMUS

FRIHED TIL AT UDFORSKE

Siden grundlæggelsen af Primus i 1892 har vores svenske ingeniører høstet international anerkendelse for deres komfurer til opdagelsesrejsende og eventyrer. Vi brænder for eventyr og for tekniske løsninger, og dette er hemmeligheden bag 125 års succesfuld innovation fra Primus. Det er et kald, som vi stadig føler den dag i dag.

Uanset hvilket eventyr der venter dig, kan vi hjælpe dig med at blive godt rustet til opgaven med et funktionelt og pålideligt komfur, som bliver en trofast rejsemakker resten af livet. Vi gennemprøver hvert komfur i hånden, før det forlader vores europæiske fabrik. På den måde kan vi hele tiden tilbyde den høje grad af kvalitet og funktionalitet, som vi kræver af vores produkter. Læs denne vejledning grundigt og sørg for, at din madlavning er præcis så sikker, sjov og velsmagende, som den bør være. Nyd maden – nyd udendørslivet!

ET PAR ORD OM SIKKERHED.

Vi gør her opmærksom på et par ting, du bør huske på, når du gør brug af brændbare materialer.

- ▶ Vigtigt: Læs denne vejledning grundigt, inden du kobler udstyret til gassen. Gem vejledningen til fremtidig brug.
- ▶ Anvend kun produktet i et område med god udluftning.
- ▶ Tjek pakninger og koblinger, hver gang du bruger grillen (jf. afnittet "KLARGØR grillen"). Anvend ikke apparatet, hvis udstyret er beskadiget eller slidt.
- ▶ Skift gasbeholderen udendørs og altid på afstand af andre mennesker. Eftertjek af gasgennemløbet gennem regulatoren og brænderen skal foretages udendørs og på afstand af flammer.
- ▶ Sørg for, at grillen ikke anvendes i nærheden af brændbare materialer, gasser eller væsker.
- ▶ Ved brug skal afstanden til et loft eller tag være mindst 1250 mm og 500 mm til en væg.
- ▶ Lad aldrig en tændt grill være uden opsyn og sørg altid for, at brændbart materiale ikke kommer i nærheden af grillen, når den er i brug.
- ▶ Modificér ikke apparatet. Følg vejledningen grundigt, såfremt du selv udskifter reservedele.
- ▶ Sørg for, at alle dele er rene og tørre, når grillen skal pakkes væk. Gaspatronen bør aldrig være tilsluttet grillen, når denne er pakket væk. Opbevar gaspatronen på et tørt og sikkert sted og væk fra direkte sollys eller temperaturer højere end 50°C.

Gem denne vejledning til fremtidig brug.

BILLEDREFERENCE

PRODUKTOVERBLIK & PRODUKTDETALJER

(SE ILLUSTRATIONEN PÅ VENSTRE FLAP)

- | | | |
|-------------------|-------------|-------------------------------------|
| 1 Regulator | 6 Låg | 11 Tråde på gaspatron |
| 2 Gasknap | 7 Håndtag | 12 Gaskobling – detaljeret oversigt |
| 3 Tænding (piezo) | 8 Brænder | 13 Tænder |
| 4 Drypbakke | 9 Gaspatron | |
| 5 Grillrist | 10 Ben | |

RESERVEDELE & TILBEHØR

(SE ILLUSTRATIONERNE PÅ VENSTRE FLAP)

- | | |
|---|--|
| A Grillrist, varenummer 741140 | F Brænder, varenummer 741150 |
| B Piezo-tænder, varenummer 741160 | G Gaspatron 100 g, varenummer 220661.
230 g, varenummer 220761. 450 g,
varenummer 220261 |
| C Slange inkl. regulator, varenummer
741120 | |
| D Adapter-sæt, varenummer 741110 | Årstidsbestemte gasvarianter – sommer og
vinter – fås også som tilbehør. |
| E Opbevarings- og transportpose (ikke vist),
varenummer 741100 | |

BRUG AF GAS KUCHOMA 440050

Denne grill er udviklet til brug med Primusgas propan/isobutan/butan i patroner med betegnelserne 2202xx, 2206xx, 2207xx. (Red Power Gas, Green Summer Gas eller Brown Winter Gas). Alternativt kan der anvendes en LPG-cylinder, som passer til de adaptere, der er tilsluttet til grillen (i bestemte lande), eller sælges separat som tilbehør (varenummer 741160).

- Gasforbruget er 145 g/h (2,0 kW) butan under et tryk på 1 bar (5,700 BTU/h) propane.
- Diameter på åbningen i grillbrænderens dyse er 0,37 mm.

KONTROL AF GRILLEN **VIGTIGT:**

Hvis der er en lækage (gaslugt), skal apparatet tages med udenfor til et velventileret område uden flammer, så lækagen kan stoppes. Hvis du vil undersøge dit apparat for lækage, skal dette ske udendørs. Prøv ikke at finde en læk ved hjælp af en flamme, brug i stedet sæbevand. Kontakt Primus eller din lokale forhandler for reservedele. Kontaktinformationer findes på bagsiden af denne vejledning.

1. Lugt eller lyt efter gaslæk fra gaspatronen. **9** Hvis du ikke er sikker, bør du tjekke ved at putte sæbevand på koblingen til gaspatronen. Hvis der opstår bobler, er der en lækage – **TÆND IKKE FOR GRILLEN!**

2. Gas-kontrolknappen **2** på grillen skal være slukket (drej med uret for at gøre dette), før gaspatronen tilkobles.
3. Tjek pakningerne, før der forbindes en ny gaspatron til apparatet. **12** Brug ikke apparatet, hvis forseglingerne er beskadigede eller slidte.
4. Trådene på både gaspatronen og regulatoren **11** skal være intakte. Hvis de er beskadigede eller skæve, skal gaspatronen udskiftes. Hvis regulatoren er beskadiget, må GRILLEN IKKE BENYTTES. Bestil en ny slange og regulator – se tilbehør på sideflappen.
5. Kontrollér, at slangen (der hverken må være knækket eller trykket, undgå at dreje den fleksible slange) samt koblingerne til brænderne ikke er beskadigede. Løft grillristen **5** og drypbakken **4** for at sikre, at slangen og forbindelsen er korrekt tilsluttet.

KLARGØR GRILLEN. VIGTIGT: Sørg for, at grillen står med benene helt foldet ud på en stabil, plan overflade, hvor der ikke er brændbare materialer i nærheden. Tjek stabiliteten! Hvis du vipper grillen, mens der er mad på den, risikerer du skoldning.

1. Sæt grillen på siden med håndtaget **7** øverst. Fjern regulatoren og slangen fra undersiden.
2. Fold støttebenene **10** helt ud. Placer grillen med støttebenene nedad på en plan overflade.
3. Åben grillens låg **6** ved at dreje håndtaget 90°. Løft låget så langt op som muligt.
4. Tilslut gaspatronen på regulatoren ved at skrue den så stramt på som muligt. Gør dette manuelt. BRUG IKKE EN tang eller lignende. **12**

5. Sørg for, at gaspatronen er plan med regulatoren i opadgående retning. Tjek, at der ikke lækker gas fra forbindelsen mellem regulatoren og gaspatronen. Brug sæbevand som nævnt i afsnittet "Før der tændes", hvis du ikke er sikker i din sag.

TÆND FOR GRILLEN. VIGTIGT: Grillen må aldrig flyttes, når den er i brug, uanset om der står gryder på den eller ej. Hvis flammerne tvinges ned under brænderen på grund af vind, skal grillen slukkes og flyttes til et sted med mere læ.

1. Drej på gasforsyningen **2** for brænderen, **8** hvis du vil tænde, ca. én drejning mod uret og tryk på tænd-knappen **3** for at tænde for gassen. **13**
2. Hvis brænderen ikke tænder efter 5 forsøg med tænd-knappen, bør forsyningen slukkes (mod uret så langt som muligt). Vent 10 sekunder, indtil den resterende gas er fordampet, tænd for gasforsyningen og prøv igen.
3. Når gassen er tændt, kan du justere flammen og varmforsyningen med forsyningsknappen. Gassen bør brænde direkte opad med en kontinuerlig flamme.
4. Læg maden på grillen, efter at gassen er tændt.

SLUK FOR GRILLEN. VIGTIGT:

Pak ikke grillen sammen, før brænderen er kølet af. Tjek, at brænderen er helt slukket, før forbindelsen til gasbeholderen afbrydes.

1. Sluk for grillen ved at dreje knappen for gasforsyning med uret, indtil den stopper. Ventilen lukkes, og gasgennemstrømningen er stoppet, når flammen forsvinder. Brug ikke overdreven kraft for at slukke for forsyningen. Dette kan resultere i problemer, når forsyningen skal tændes næste gang.
2. Når du er helt færdig med grillen, og brænderen **8** er slukket, skal gaspatronen **9** skrues af regulatoren, **1** hvorefter regulatoren placeres i bakken på grillens underside.
3. Luk låget, **6** fold benene **10** ind og drej håndtaget **7** tilbage til udgangspositionen..

VEDLIGEHOLDELSE AF GRILLEN.

VIGTIGT: En regelmæssig rengøring og kontrol vil forlænge grillens levetid. Forsøg ikke selv at reparere tråde eller ventiler på gaspatronerne eller regulatoren. Såfremt grillen skal repareres, skal du kontakte Primus. Kontaktinformation findes på bagsiden af denne vejledning.

1. Fjern grillristen. **5** Løft drypbakken væk. **4** Drypbakken kan enten vaskes i hånden eller i en opvaskemaskine.
2. Resten af grillen bør tørres med en klud og et mildt rengøringsmiddel, f.eks. opvaskesæbe.
3. Kontrollér trædelene. Hvis de har været våde og nu er tørre, bør de vedligeholdes med olie.
4. Saml grillen, når alle dele er helt tørre. Den dybeste del af drypbakken bør være tættest på låget.

VIGTIGE OPLYSNINGER OM GASPATRONER.

- Forskellige adaptere bruges til forskellige typer af genopfyldelige gaspatroner. Såfremt du selv ønsker at anskaffe andre adaptere eller udskifte regulatorkomponenter, bør du læse de tilhørende vejledninger med stor omhu. Det kan være ganske risikabelt at tilslutte gaspatroner, der ikke er designet til grillen.
- Dette apparat må kun anvendes med enten Primus 100 g, 230 g eller 450 g engangspatroner (respektivt mærket 2202xx, 2206xx og 2207xx) eller Primus' genopfyldelige gaspatroner. Alternativt kan der benyttes LPG -patroner, som er designet til de adaptere, der er tilsluttet til grillen.
- Gasforbindelser kan variere fra land til land. Figur D på yderflappen indeholder en liste over passende forbindelser. Kontakt din lokale forhandler angående passende gas i dit markedsområde. Instruktioner til udskiftning og forbindelse er inkluderet med adapterene (adaptersæt, varenummer 741110).

LIBERTÀ DI ESPLORARE

Sin dalla fondazione di Primus nel 1892, i nostri ingegneri sono stati apprezzati a livello internazionale per come progettavano i fornelli per esploratori e amanti dell'avventura. È stata la nostra vera passione per l'avventura e le soluzioni tecniche a far riscuotere tanto successo alle innovazioni Primus per oltre 125 anni. Una passione e una vocazione che ancora oggi ci entusiasma.

Non importa quale tipo di avventura vi aspetta: noi vogliamo fornirvi un fornello funzionale e affidabile che diventi un vostro fedele compagno per tutta la vita. Ecco perché proviamo ogni singolo fornello manualmente, prima che esca dal nostro stabilimento high-tech in Europa. In questo modo, siamo in grado di mantenere l'elevato livello di qualità e funzionalità che pretendiamo dai nostri prodotti. Quindi, leggete attentamente questo manuale e assicuratevi di cucinare in modo sicuro, divertente e gustoso, proprio come dovrebbe essere.

Godetevi il vostro pasto, godetevi la vita all'aperto!

BQUALCHE PAROLA SULLA SICUREZZA.

Dato che avrete a che fare con sostanze altamente infiammabili, vorremmo sottoporre alla vostra attenzione alcuni punti importanti prima che cominciate.

- ▶ **Importante:** Leggere attentamente queste istruzioni per l'uso in modo da prendere confidenza con l'apparecchio prima di collegarlo alla bombola del gas. Conservare queste istruzioni per future consultazioni.
- ▶ Utilizzare solo in un'area ben ventilata.
- ▶ Controllare le guarnizioni e le connessioni ogni volta che si usa la griglia (vedere la sezione "PREPARARE LA GRIGLIA"). Non utilizzare l'apparecchio se le guarnizioni sono danneggiate o usurate.
- ▶ Sostituire la bombola del gas all'esterno e lontano dalle persone. Il controllo del flusso di gas attraverso il regolatore e i bruciatori deve avvenire all'aperto e lontano da eventuali fiamme libere.
- ▶ Assicurarsi che la griglia non venga utilizzata vicino a eventuali materiali combustibili, gas o liquidi.
- ▶ Durante l'uso, la distanza da un eventuale tetto deve essere di almeno 1.250 mm e quella dalle pareti almeno 500 mm.
- ▶ Non lasciare mai incustodita la griglia accesa e assicurarsi sempre di tenere lontano dalla griglia il materiale infiammabile quando questa è in funzione.
- ▶ Non modificare l'apparecchio. Seguire attentamente le istruzioni per il montaggio di eventuali pezzi di ricambio ordinati, quando si effettua da soli la sostituzione.
- ▶ Al momento di riporre la griglia, assicurarsi che tutti i componenti siano puliti e asciutti. La cartuccia del gas non deve mai rimanere agganciata alla griglia quando la si ripone. Conservare la cartuccia del gas in un luogo asciutto e sicuro, lontano dalla luce diretta del sole o da temperature superiori a 50°C.

Conservate questo libretto di istruzioni in modo da poterlo consultare nuovamente in caso di bisogno.

IMMAGINE DI RIFERIMENTO

PANORAMICA E DETTAGLI DEL PRODOTTO

(VEDERE L'ILLUSTRAZIONE SUL RISVOLTO A SINISTRA)

- | | | |
|----------------------------------|--------------------|--|
| 1 Regolatore | 5 Graticola | 10 Gambe |
| 2 Manopola del gas | 6 Coperchio | 11 Filettatura sulla cartuccia di gas |
| 3 Accensione
(piezoelettrico) | 7 Maniglia | 12 Innesto del gas – vista dettagliata |
| 4 Vassoio raccogliocce | 8 Bruciatore | 13 Candeletta di accensione |
| | 9 Cartuccia di gas | |

PEZZI DI RICAMBIO E ACCESSORI

(VEDERE LE ILLUSTRAZIONI SUL RISVOLTO A SINISTRA)

- | | |
|---|---|
| A Graticola, articolo num. 741140 | articolo num. 741100 |
| B Candeletta di accensione piezoelettrico, articolo num. 741160 | F Bruciatore, articolo num. 741150 |
| C Tubo compr. regolatore, articolo num. 741120 | G Cartuccia del gas 100 g, articolo num. 220661. 230 g, articolo num. 220761. 450 g, articolo num. 220261 |
| D Kit adattatore, articolo num. 741110 | |
| E Borsa per il trasporto (non illustrata), | |

Sono anche disponibili le varianti gas stagionali
– estate e inverno – come accessori.

USO DEL GAS KUCHOMA 440050

Questa griglia funziona con cartucce di gas propano/isobutano/butano Primus con codice 2202xx, 2206xx, 2207xx. (Red Power Gas, Summer Gas verde o Winter Gas marrone). In alternativa, si può utilizzare una bombola LPG compatibile con gli adattatori applicati alla griglia (in alcuni paesi) o venduti separatamente come accessorio (num. 741160).

- Il consumo di gas è di 145 g/h (2,0 kW) di butano sotto pressione di 1 bar 5,700 BTU/h) propane.
- Il diametro del foro sull'ugello del bruciatore della griglia è 0,37 mm.

11

CONTROLLARE LA GRIGLIA.

IMPORTANTE: Se c'è una perdita nell'apparecchio (odore di gas), portarlo immediatamente all'esterno in un luogo ben ventilato e lontano da eventuali fiamme, dove sarà possibile rilevare e fermare la perdita. Non provare a rilevare eventuali perdite utilizzando una fiamma, usare piuttosto dell'acqua saponata. Contattare Primus o il proprio rivenditore locale per i pezzi di ricambio. Troverete le informazioni di contatto sul retro del presente manuale d'istruzioni.

1. Controllare che non vi siano perdite dalla cartuccia di gas, **9** annusandola o ascoltando eventuali rumori. Se non si è sicuri, controllare applicando un po' di acqua saponata in corrispondenza della cartuccia di gas. Se si formano delle bolle, significa che c'è una fuga

di gas – NON ACCENDERE la griglia!

2. La manopola di regolazione del gas **2** sulla griglia deve essere chiusa (girare in senso orario per chiuderla) prima di collegare la cartuccia del gas.
3. Controllare le guarnizioni prima di collegare un nuovo contenitore del gas all'apparecchio. **12** Non utilizzare l'apparecchio se le guarnizioni sono danneggiate o usurate.
4. Le filettature presenti sulla cartuccia del gas e sul regolatore **11** devono essere intatte: se risultano danneggiate in qualunque modo o storte, sostituire la cartuccia del gas. Oppure, se il regolatore è danneggiato NON UTILIZZARE la griglia. Ordinare un nuovo tubo e un nuovo regolatore (vedere gli Accessori sul risvolto laterale).
5. Ispezionare il tubo (per verificare che non sia attorcigliato o schiacciato; evitare di torcere il tubo flessibile), nonché le connessioni ai bruciatori, per verificare che il tubo **5** e il connettore siano **4** correttamente regolati.

PREPARARE LA GRIGLIA. **IMPORTANTE:**

Prestare attenzione per assicurarsi che la griglia sia appoggiata con le gambe completamente aperte su una superficie stabile e piana, lontano da eventuali materiali combustibili. Controllarne la stabilità! Se si inclina al griglia con il cibo sopra, vi è il rischio di scottarsi con i liquidi caldi.

1. Appoggiare la griglia sul lato con la maniglia rivolta **7** verso l'alto. Rimuovere il regolatore e il tubo dall'alloggiamento nella parte inferiore.
2. Aprire le gambe di supporto **10** al massimo. Posizionare la griglia con le gambe di supporto rivolte verso il basso, su una superficie piana.
3. Aprire il coperchio sulla griglia **6** inclinando di 90° la maniglia. Sollevare il coperchio al massimo.
4. Agganciare la cartuccia al regolatore avvitandola con un movimento deciso e continuo fino a fine corsa. Farlo manualmente, **NON UTILIZZARE** pinze o utensili simili. **12**
5. Assicurarsi che la cartuccia di gas sia parallela al regolatore, rivolta verso l'alto. Controllare che non vi siano perdite di gas dal collegamento tra il regolatore e la cartuccia. In caso di dubbio, utilizzare dell'acqua saponata, come descritto nella sezione "Prima dell'accensione".

ACCENSIONE DELLA GRIGLIA.

IMPORTANTE: Non spostare mai la griglia quando è accesa, con o senza pentole. Se a causa del vento le fiamme vengono spinte sotto il bruciatore, spegnere la griglia e spostarla in un luogo più riparato.

1. Ruotare la manopola di erogazione del gas **2** del bruciatore **8** che si desidera accendere di circa un giro in senso antiorario e premere il pulsante di accensione **3** per accendere il gas. **13**
2. Se il bruciatore non si accende dopo cinque tentativi con il pulsante di accensione, interrompere l'erogazione (fino a fine corsa in senso orario) e attendere dieci secondi affinché il gas fuoriuscito si disperda. Girare la manopola di erogazione e riprovare.
3. Una volta acceso il gas, è possibile regolare la fiamma e l'erogazione del calore con l'apposita manopola. Il gas dovrebbe bruciare direttamente verso l'alto con una fiamma stabile.
4. Mettere gli alimenti sulla griglia dopo aver acceso il gas.

SPEGNIMENTO DELLA GRIGLIA.

IMPORTANTE: Non imballare la griglia fino a che il bruciatore non si sarà raffreddato. Controllare che il bruciatore sia spento prima di scollegare la bombola del gas.

1. Spegner la griglia girando in senso orario le manopole di erogazione del gas fino in posizione di arresto. La valvola è chiusa e il flusso di gas si interrompe quando la fiamma si spegne. Non applicare una forza eccessiva quando si chiude l'erogazione del gas: si rischia di avere problemi quando si cercherà di riaprire l'erogazione la volta successiva.
2. Quando non si deve più utilizzare la griglia e il bruciatore **8** è stato spento, svitare la cartuccia del gas **9** dal regolatore **1** e posizionare il regolatore nell'alloggiamento sotto la griglia stessa.
3. Chiudere il coperchio, **6** ripiegare le gambe verso **10** l'interno e inclinare **7** la maniglia nella posizione

MANUTENZIONE DELLA GRIGLIA.

IMPORTANTE: Una pulizia e una revisione regolari prolungheranno la vita utile della vostra griglia. Non cercare di riparare da soli eventuali filettature o valvole sulle cartucce del gas o sul regolatore. Se la griglia necessita di una riparazione, contattare Primus. Le informazioni di contatto si trovano sul retro del presente manuale d'istruzioni.

1. Rimuovere la graticola della griglia. **5** Sollevare il vassoio raccogliocce. **4** Il vassoio raccogliocce può essere lavato in lavastoviglie o a mano.
2. Le altre parti della griglia devono essere pulite con un panno e un detergente delicato, ad es. detersivo per i piatti.
3. Esaminare le parti in legno. Se erano bagnate e si sono asciugate, applicare un leggero strato d'olio.
4. Rimontare completamente la griglia quando è del tutto asciutta. La parte più profonda del vassoio raccogliocce deve essere la più vicina al coperchio.

INFORMAZIONI IMPORTANTI SULLE CARTUCCE DI GAS.

- ▶ Per i vari tipi di cartucce ricaricabili si utilizzano adattatori diversi. Si possono reperire altri adattatori e sostituire i componenti del regolatore da soli se si seguono attentamente le istruzioni accluse. Tentare di agganciare delle cartucce di gas non idonee alla griglia può essere pericoloso.
- ▶ Questo apparecchio deve essere utilizzato solo con cartucce monouso Primus da 100 g, 230 g o 450 g (con il codice 2202xx, 2206xx e 2207xx rispettivamente) oppure con cartucce di gas ricaricabili Primus. In alternativa, è possibile utilizzare cartucce LPG progettate per agganciarsi agli adattatori installati sulla griglia.
- ▶ Le connessioni del gas potrebbero variare da un paese all'altro. La figura D sul risvolto esterno contiene un elenco di connessioni adatte. Contattare il proprio rivenditore locale per avere informazioni in merito al gas adatto disponibile nella propria zona commerciale. Le istruzioni per la sostituzione e la connessione è acclusa agli adattatori (kit adattatore, articolo num. 741110).

DE VRIJHEID OM TE ONTDEKKEN

Al sinds de oprichting van Primus, in 1892, worden onze Zweedse ingenieurs internationaal erkend voor het ontwerpen van branders voor ontdekkers en avonturiers. Onze passie voor avontuur en voor technische oplossingen is al meer dan 125 jaar de reden van het succes van de innovaties van Primus. Het is een passie en een roeping waar we nog steeds vol enthousiasme mee bezig zijn.

Het maakt niet uit op welk niveau u uw avontuur wilt beginnen, we willen u een functionele en betrouwbare brander bieden, die een gewaardeerde metgezel voor het leven zal zijn. Daarom testen we elke brander individueel, met de hand, alvorens deze onze high-tech fabriek in Europa verlaat. Op die manier kunnen we het hoge niveau van kwaliteit en functionaliteit dat we van onze producten vragen behouden. Dus lees deze handleiding zorgvuldig door zodat u veilig kookt, er plezier aan beleeft en dat uw maaltijd net zo lekker is als het zou moeten zijn.

Geniet van uw eten - geniet van het outdoor leven!

EEN PAAR WOORDEN OVER VEILIGHEID.

Omdat u te maken heeft met zeer brandbare stoffen, willen we graag, voordat u begint, een aantal belangrijke punten onder uw aandacht brengen.

- ▶ **Belangrijk:** Lees deze gebruiksaanwijzing zorgvuldig door, zodat u met het apparaat vertrouwd raakt alvorens het aan te sluiten op de gascontainer. Bewaar deze instructies voor toekomstige referentie.
- ▶ Alleen gebruiken in een goed geventileerde ruimte.
- ▶ Controleer de afdichtingen en connecties elke keer als u de grill gebruikt. (zie de paragraaf “DE GRILL VOORBEREIDEN”). Gebruik het apparaat niet als de afdichtingen beschadigd of versleten zijn.
- ▶ Verwissel de gascontainer buiten en niet in de buurt van mensen. Het controleren van de gasstroom door de regelaar en de branders moet buitenshuis gedaan worden en niet in de buurt van open vuur.
- ▶ Zorg ervoor dat de grill niet in de nabijheid van brandbaar materiaal, gas of vloeistoffen gebruikt wordt.
- ▶ Bij gebruik van de grill moet de afstand tot elk dak ten minste 1250 mm zijn en de afstand tot elke muur ten minste 500 mm.
- ▶ Laat een grill die in gebruik is nooit buiten toezicht en zorg ervoor dat alle ontvlambare materialen bij de grill weggehouden worden.
- ▶ Maak geen wijzigingen aan het apparaat. Volg de instructies voor het monteren van de reserveonderdelen, die kunnen worden besteld, voorzichtig indien u deze zelf gaat vervangen.
- ▶ Zorg ervoor dat, wanneer u de grill opbergt, alle onderdelen van de grill schoon en droog zijn. Het gaspatroon mag nooit aan de grill vastzitten wanneer deze opgeborgen is. Bewaar het gaspatroon op een droge en veilige plek en buiten direct zonlicht of temperaturen van boven de 50°C.

Bewaar dit instructieboekje zodat u het opnieuw kunt bekijken wanneer u het nodig heeft.

REFERENTIEAFBEELDING

PRODUCTOVERZICHT & PRODUCTDETAILS

(ZIE ILLUSTRATIE OP DE FLAP AAN DE LINKERKANT)

- | | | |
|-----------------------|--------------|---|
| 1 Regelaar | 6 Deksel | 11 Draden op gaspatroon |
| 2 Gasknop | 7 Handgreep | 12 Gaskoppeling – gedetailleerd overzicht |
| 3 Ontsteking (piëzo)r | 8 Brander | 13 Ontsteker |
| 4 Druppelbak | 9 Gaspatroon | |
| 5 Grillroosterr | 10 Poten | |

RESERVEONDERDELEN & ACCESSOIRES

(ZIE ILLUSTRATIES OP DE FLAP AAN DE LINKERKANT)

- | | |
|--|---|
| A Grillrooster, artikelnr. 741140 | F Brander, artikelnr. 741150 |
| B Piëzo-ontsteker, artikelnr. 741160 | G Gaspatroon 100 g, artikelnr. 220661.
230 g, artikelnr. 220761. 450 g,
artikelnr. 220261 |
| C Slang incl. Regelaar, artikelnr. 741120 | |
| D Adapterkit, artikelnr. 741110 | |
| E Opberg- en transporttas (niet getoond),
artikelnr. 741100 | Seizoensgebonden gas varianten – zomer en
winter – zijn ook verkrijgbaar als accessoires. |

GAS VOOR GEBRUIK MET KUCHOMA 440050

Deze grill is bedoeld voor gebruik met Primus gas Propaan/Isobutaan/Butaan in patronen met de aanduiding 2202xx, 2206xx, 2207xx. (Red Power Gas, Green Summer Gas of Brown Winter Gas). Als alternatief kunt u gebruik maken van een LPG-cilinder die past op adapters die aan de grill bevestigd zijn (in bepaalde landen), of die apart verkrijgbaar zijn als een accessoire (artikelnummer 741160).

- ▶ Het gasverbruik is 145 g/h (2,0 kW) butaan onder druk van 1 bar 5,700 BTU/h propane.
- ▶ De diameter van de boring in het mondstuk van de brander van de grill is 0.37 mm.

NL

DE GRILL CONTROLEREN.

BELANGRIJK: Als er sprake is van een lek in uw apparaat (de geur van gas), neem het onmiddellijk mee naar buiten, naar een goed geventileerde en vlamvrije plek, waar het lek gedetecteerd en gestopt kan worden. Als u uw apparaat op lekkage wilt controleren, doe dit dan buiten. Probeer niet om lekkage te ontdekken met behulp van een vlam, maar gebruik zeepwater. Neem contact op met Primus of uw lokale dealer voor vervangende onderdelen. Op de achterpagina van dit instructieboekje kun u contactgegevens vinden.

1. Ruik of luister naar gaslekken in het gaspatroon. **9** Als u niet zeker bent, kunt u het controleren door wat zeepwater op de aansluiting van het gaspatroon te doen. Als u bellen ziet, dan is er een gaslek - Maak de grill NIET aan!
2. De gasregelknop **2** op de grill moet gesloten zijn (draai met de klok mee om te sluiten) alvorens u het gaspatroon aansluit.
3. Controleer de afdichtingen alvorens een nieuw gaspatroon op het apparaat aan te sluiten. **12** Gebruikt het apparaat niet als het beschadigde of versleten afdichtingen heeft.
4. De draden aan zowel het gaspatroon als de regelaar **11** moeten intact zijn. Als ze op de een of andere manier beschadigd zijn, vervang dan het gaspatroon. Gebruik de grill NIET als de regelaar beschadigd is. Bestel dan een nieuwe slang en regelaar - zie Accessoires aan de zij flap.
5. Controleer de slang (zodat deze niet in de knoop zit of bekneld is. Vermijd het verdraaien van de flexibele slang) evenals de aansluitingen op de branders, zodat ze niet beschadigd zijn. Til het grillrooster **5** en de druppelbak **4** op om er zeker van te zijn dat de slang en de stekker goed zitten.

DE GRILL VOORBEREIDEN. **BELANGRIJK:**

Zorg ervoor dat de grill met de poten volledig uitgevouwen op een stabiel, vlak oppervlak staat, zonder brandbaar materiaal in de buurt. Controleer de stabiliteit! Als u de grill omver stoot terwijl er eten op ligt, dan loopt u het risico om brandwonden op te lopen door hete vloeistoffen.

1. Zet de grill op de zijkant met de handgreep naar **7** boven. Verwijder de regelaar en de slang uit de sleuf aan de onderkant.
2. Vouw de steunpoten **10** tot het uiterste uit. Plaats de grill met de steunpoten naar beneden op een vlakke ondergrond.
3. Open het deksel van de grill door **6** de handgreep 90° te draaien. Til het deksel zo ver mogelijk op.
4. Bevestig het gaspatroon aan de regelaar door te zo ver mogelijk te schroeven met een vaste onafgebroken beweging. Doe dit handmatig - GEEN tang of iets dergelijks gebruiken. **12**
5. Zorg ervoor dat het gaspatroon gelijk is met de regelaar naar boven. Controleer dat er geen gas lekt bij de aansluiting tussen de regelaar en het gaspatroon. Gebruik zeepwater zoals genoemd bij de paragraaf "Vóór ontsteking" als u niet zeker bent.

DE GRILL AANMAKEN.

BELANGRIJK: U mag onder geen omstandigheden de grill verplaatsen als deze aan is, of het nou met of zonder poten is. Als door de wind de vlammen onder de brander worden geduwd, zet de grill uit en verplaats deze naar een meer beschutte plek.

1. Draai de gastoevoerknop **2** voor de brander **8** die u wilt gebruiken ongeveer één slag tegen de klok in en druk op de ontstekingsknop **3** om het gas te ontsteken. **13**
2. Als de brander niet wordt ontstoken na vijf pogingen met de ontstekingsknop, draai de gastoevoer dan uit (zo ver mogelijk, met de klok mee) en wacht tien seconden om u van het niet ontstoken gas te ontdoen. Draai daarna de gastoevoer open en probeer het opnieuw.
3. Zodra het gas brandt, kunt u de vlam en de warmteaanvoer aanpassen met de toevoerknop. Het gas moet direct, met een stabiele vlam, opwaarts branden.
4. Zet het eten op de grill nadat het gas brandt..

DE GRILL UITZETTEN. **BELANGRIJK:** Pak de grill niet op voordat de brander is afgekoeld. Controleer dat de brander is gedoofd alvorens u de gascontainer loskoppelt.

1. Zet de grill uit door de gastoevoerknoppen met de klok mee in de stopstand te draaien. De klep is gesloten en de gasstroom wordt gestopt wanneer de vlam uit gaat. Gebruik geen overmatige kracht bij het uitzetten van het apparaat; u loopt dan het risico op problemen bij het een volgende keer aanmaken van het apparaat.
2. Wanneer u volledig klaar bent met de grill en de brander **8** is uitgeschakeld, kunt u het gaspatroon **9** losschroeven van de regelaar **1** en de regelaar in de gleuf aan de onderkant van de grill plaatsen.
3. Sluit het deksel, **6** vouw de poten **10** in en draai de handgreep weer terug **7** in de positie.

ONDERHOUD VAN DE GRILL.

BELANGRIJK: Regelmatige reiniging en revisie zal de levensduur van uw grill verlengen. Probeer niet om zelf schroefdraden of kleppen van de gaspatronen of de regelaar te repareren. Als de grill moet worden gerepareerd, neem dan alstublieft contact op met Primus. U kunt op de achterpagina van dit instructieboekje contactgegevens vinden.

1. Verwijder het rooster van de grill. **5** Til de druppelbak eraf. **4** De druppelbak kan zowel in de vaatwasser als met de hand worden gereinigd.
2. De rest van de grill moet schoon worden gemaakt met een doekje en een mild reinigingsmiddel zoals bijvoorbeeld afwasmiddel.
3. Inspecteer de houten onderdelen. Als ze nat zijn geworden en nu droog zijn, kunt u ze lichtjes insmeren met olie.
4. Monteer de grill wanneer deze volledig droog is. Het diepste gedeelte van de druppelbak moet het dichtste bij het deksel zitten.

BELANGRIJKE INFORMATIE OVER GASPATRONEN.

- Er worden verschillende adapters gebruikt voor verschillende typen navulbare patronen. U kunt andere adapters verkrijgen en de regelaar-componenten zelf verwisselen indien u de instructies die erbij zitten zorgvuldig volgt. Het proberen om gaspatronen aan te sluiten die niet voor de grill ontworpen zijn kan gevaarlijk zijn.
- Dit apparaat mag alleen gebruikt worden met Primus 100 g, 230 g of 450 g patronen voor eenmalig gebruik (2202xx, 2206xx en 2207xx respectievelijk) of Primus navulbare gaspatronen. Als alternatief kunt u LPG patronen gebruiken die ontworpen zijn om op de adapters die aan de grill bevestigd zijn te passen.
- Gasverbindingen kunnen per land verschillen. Figuur D op de buitenste flap bevat een lijst van geschikte aansluitingen. Neem contact op met uw lokale dealer voor informatie over het geschikte gas in uw gebied. Instructies voor het wisselen en aansluiten worden geleverd bij de adapters (adapter-kit, artikelnummer 741110).

FRIHET TIL Å UTFORSKE

Helt siden Primus ble grunnlagt i 1892, har våre svenske ingeniører fått internasjonal anerkjennelse for å designe kokeapparater for oppdagersreisende og eventyrere. Det er vår genuine lidenskap for eventyr og tekniske løsninger som er grunnen til at Primus sine innovasjoner har vært så vellykkede i mer enn 125 år. Dette er en lidenskap og et kall som vi fortsatt brenner for.

Uansett hva slags eventyr du vil begi deg ut på, vil vi utstyre deg med et funksjonelt og pålitelig kokeapparat som vil bli en følgesvenn du vil sette pris på resten av livet. Det er derfor vi tester hvert eneste kokeapparat enkeltvis og for hånd før det forlater vår høyteknologiske fabrikk i Europa. På denne måten kan vi opprettholde det høye kvalitets- og funksjonalitetsnivået som vi krever fra produktene våre. Så les denne manualen nøye for å sørge for at matlagingen din er så trygg, morsom og smakfull som den bør være. Nyt maten – nyt friluftslivet!

NOEN ORD OM SIKKERHET.

Fordi du bruker svært brennbare stoffer, vil vi gjerne gjøre deg oppmerksom på noen få viktige punkter før du begynner:

- Viktig: Les disse bruksinstruksjonene nøye for å bli kjent med apparatet før du kobler det til en gassbeholder. Ta vare på disse instruksjonene for senere referanser.
- Benytt apparatet kun på et godt ventilert område.
- Sjekk forseglingene og koblingene hver gang du bruker apparatet (se delen om «FORBERED GRILLEN»). Ikke bruk apparatet hvis det har ødelagte eller slitte forseglinger.
- Bytt gassbeholderen utendørs og unna mennesker. Kontroll av at gassen strømmer gjennom regulatoren og brennerne, må gjøres utendørs og unna åpne flammer.
- Sørg for at kokeapparatet ikke brukes i nærheten av noen form for brennbart materiale, verken gass eller flytende.
- Når apparatet er i bruk, må avstanden være minst 1250 mm fra tak og 500 mm fra vegg.
- Gå aldri fra en grill ubevoktet, og sørg alltid for at antennelig materiale holdes unna grillen når den er i bruk.
- Ikke gjør endringer på apparatet. Følg instruksjonene nøye for å tilpasse reservedeler (som kan bestilles) hvis du skal skifte dem selv.
- Når grillen skal lagres, sørg for at alle deler er rene og tørre. Gasspatronen bør aldri være koblet til grillen når den står lagret. Oppbevar gasspatronen på et tørt og sikkert sted og unna direkte sollys eller temperaturer over 50°C.

Ta vare på denne instruksjonsboken slik at du kan finne den frem igjen når du trenger det.

BILDEHENVISNING

PRODUKTOVERSIKT & PRODUKTDETALJER

(SE ILLUSTRASJON PÅ KLAFFEN TIL VENSTRE)

- | | | |
|---------------------|--------------|-------------------------------------|
| 1 Regulator | 6 Lokk | 10 Ben |
| 2 Gassknott | 7 Håndtak | 11 Gjenger på gasspatron |
| 3 Antenning (Piezo) | 8 Brenner | 12 Gasskobling – detaljert oversikt |
| 4 Dryppbeholder | 9 Gasspatron | 13 Tenner |
| 5 Grillrist | | |

RESERVEDELER & TILBEHØR

(SE ILLUSTRASJONEN PÅ KLAFFEN TIL VENSTRE)

- | | |
|---|---|
| A Grillrist, produktnr. 741140 | F Brenner, produktnr. 741150 |
| B Piezo tenner, produktnr. 741160 | G Gasspatron 100 g, produktnr. 220661.
230 g, produktnr. 220761. 450 g,
produktnr. 220261 |
| C Slange inkl. regulator, produktnr. 7411206 | |
| D Adaptersett, produktnr. 741110 | |
| E Lagrings- og transportbag (ikke avbildet),
produktnr. 741100 | Gassvarianter avhengig av sesong – sommer og
vinter – er også tilgjengelig som tilbehør. |

GASSBRUK KUCHOMA 440050

Denne grillen er beregnet for bruk sammen med Primus-gass Propan/Isobutan/Butan i patroner med betegnelsen 2202xx, 2206xx, 2207xx. (rød Power Gas, grønn Summer Gas eller brun Winter Gas). Alternativt en LPG-beholder som passer adaptore som er festet til grillen (i enkelte land), eller som selges separat som tilbehør (produktnr. 741160).

- Gassforbruk er 145 g/h (2,0 kW) butan under et trykk på 1 bar 5 700 BTU/h) propane.
- Dysen på kokeapparatets brenner har en åpning på 0,37 mm diameter.

KONTROLLER KOKEAPPARATET.

VIKTIG: Hvis det er en lekkasje i apparatet (gassluk), bær det utendørs umiddelbart og til et godt ventilert sted uten åpen ild der lekkasjen kan påvises og stoppes. Hvis du vil kontrollere apparatet ditt for lekkasjer, gjør det utendørs. Ikke forsøk å finne lekkasjer ved å bruke ild – bruk i stedet såpevann. Kontakt Primus eller din lokale forhandler for reservedeler. Du finner kontaktinformasjon bak på denne instruksjonsbrosjyren.

1. Lukt eller lytt etter gasslekkasjer fra gasspatronen. **9** Hvis du ikke er sikker, kan du sjekke ved å ta litt såpevann på koblingen til gasspatronen. Hvis du ser bobler, er det en gasslekkasje – IKKE TENN grillen!

2. Gasskontrollknotten **2** på grillen må være stengt (vri med klokken for å stenge) før tilkobling av gasspatronen.
3. Sjekk forseglingene før du kobler en ny gassbeholder til apparatet. **12** Ikke bruk apparatet hvis det har ødelagte eller slitte forseglinger.
4. Gjengene på både gasspatronen og regulatoren **11** må være intakte. Hvis de på noen måte er ødelagte eller skjeve, bytt ut gasspatronen. Hvis regulatoren er ødelagt, IKKE BRUK grillen. Bestill en ny slange og regulator – se Tilbehør på sideklaffen.
5. Kontroller slangen (sjekk at den verken er bøyd eller klemt, og unngå å vri den fleksible slangen) og at koblingene til brennerne ikke er ødelagte. Løft grillristen **5** og dryppbeholderen **4** for å sørge for at slangen og koblingen er hensiktsmessig justerte.

FORBERED GRILLEN. VIKTIG: Sørg for at grillen står med bena fullt utfoldet på en stabil, plan overflate uten brennbart materiale i nærheten. Sjekk at grillen står stabilt! Hvis du velter grillen mens det er mat på den, risikerer du å bli skåldet av varme væsker.

1. Plasser grillen på siden med håndtaket øverst. **7** Løsne regulatoren og slangen fra sporet på undersiden.
2. Fold ut støttebena **10** så langt som mulig. Plasser grillen med støttebena nedover på en plan overflate.

3. Åpne lokket på grillen **6** ved å sette håndtaket i 90° vinkel. Løft lokket så langt opp som mulig.
4. Koble gasspatronen til regulatoren ved å skru med en fast, kontinuerlig bevegelse så langt som det er mulig å skru. Gjør dette manuelt – IKKE bruk tang eller lignende. **12**
5. Pass på at gasspatronen er på nivå med regulatoren oppover. Sjekk at det ikke lekker gass fra koblingen mellom regulatoren og gasspatronen. Bruk såpevann som beskrevet i avsnittet om «Før antenning» hvis du er usikker.

TENNING AV GRILLEN. VIKTIG:

Du må ikke under noen omstendigheter flytte grillen når den er tent. Hvis vinden presser flammene under brenneren, skru grillen av og flytt den til et mer vindstille sted.

1. Vri gasstilførselknotten **2** for brenneren **8** du vil tenne, cirka én gang mot klokken og trykk på antenningsknotten **3** for å antenne gassen. **13**
2. Hvis brenneren ikke tenner etter fem forsøk med antenningsknotten, skru av tilførselen (med klokken så langt det går) og vent i ti sekunder for at den uantente gassen skal forsvinne. Skru på gasstilførselen og prøv igjen.
3. Når gassen er antent, kan du justere flammen og varmetilførselen med tilførselsknotten. Gassen bør brenne rett oppover med en stødig flamme.
4. Legg maten på grillen etter at gassen er antent.

SKRU AV GRILLEN. VIKTIG: Ikke pakk sammen grillen før brenneren er avkjølt. Sjekk at brenneren er slukket før du kobler fra gasspatronen.

1. Skru grillen av ved å vri gasstilførselknottene med klokken til stopp-posisjon. Ventilen er lukket og gasstrømmen har stoppet når flammen slukker. Ikke bruk ekstra kraft for å skru av tilførselen – du kan da risikere å få problemer med å skru på tilførselen neste gang.
2. Når du er helt ferdig med å bruke grillen, og brenneren **8** er slått av, skru av gasspatronen fra regulatoren **9** og plasser regulatoren **1** i sporet på undersiden av grillen.
3. Lukk lokket, **6** fold sammen bena **10** og vipp håndtaket **7** tilbake i posisjon.

VEDLIKEHOLD AV OVNE. VIKTIG:

Regelmessig rengjøring og vedlikehold vil forlenge levetiden til grillen din. Ikke forsøk å reparere skruegjenger eller ventiler på gasspatronen eller regulatoren på egen hånd. Hvis grillen trenger reparasjon, vennligst kontakt Primus. Du finner kontaktinformasjon på baksiden av denne instruksjonsbrosjyren.

1. Fjern grillristen. **5** Løft av dryppbeholderen. **4** Dryppbeholderen kan vaskes i oppvaskmaskin eller for hånd.
2. Resten av grillen bør tørkes ren med en klut og mildt vaskemiddel, f.eks. oppvaskmiddel.
3. Undersøk delene av tre. Hvis de har blitt våte og ikke har tørket, påfør litt olje.
4. Monter grillen helt når den er helt tørr. De dypeste delene av dryppbeholderen bør plasseres nærmest lokket

VIKTIG INFORMASJON OM GASSPATRONER.

- Ulike adaptere brukes for ulike typer fyllbare patroner. Du kan få tak i andre adaptere og skifte regulatordeler selv hvis du nøye følger instruksjonene som følger med dem. Forsøk på å koble til gasspatroner som ikke er designet for grillen, kan være farlig.
- Dette apparatet skal bare brukes med enten Primus 100 g, 230 g eller 450 g engangspatroner (merket med henholdsvis 2202xx, 2206xx og 2207xx) eller Primus fyllbare gasspatroner. Alternativt kan du bruke LPG-beholdere som er utformet for å passe adaptere som er festet til grillen.
- Gasskoblinger kan variere fra land til land. Figur D på den ytterste klaffen inneholder en liste over passende koblinger. Kontakt din lokale forhandler for informasjon om passende gassbeholdere på markedet i ditt område. Instruksjoner om hvordan du skifter og kobler dem til, er inkludert med adapterne (adaptersett, produktnr. 741110).

ПРОСТОР ДЛЯ ИССЛЕДОВАНИЙ

Уже с самого основания компании Primus в 1892 году наши шведские инженеры завоевали международное признание за разработку нагревательных устройств для исследователей и путешественников. Мы сами являемся страстными искателями приключений и любителями техники, вот почему наша инновационная разработка, примус, по-прежнему популярна и более чем 125 лет спустя. Это настоящее призвание и пламенная страсть, которая в нас не угасает.

Навстречу каким бы приключениям Вы ни пустились, мы хотим снабдить Вас функциональными и надежными нагревательными устройствами, которые будут верно служить Вам всю жизнь. Вот почему мы лично и вручную испытываем каждое наше устройство, и только потом оно сходит с конвейера нашей высокотехнологичной фабрики в Европе. Таким образом мы поддерживаем высокий уровень качества и функциональности, который мы требуем от нашей продукции. Поэтому внимательно прочтите это руководство и убедитесь, что готовить на предлагаемом устройстве так же безопасно, приятно и вкусно, как это и должно быть. Наслаждайтесь едой – наслаждайтесь жизнью на природе!

НЕСКОЛЬКО СЛОВ О БЕЗОПАСНОСТИ

Поскольку Вы имеете дело с легковоспламеняющимися веществами, мы, прежде чем начать, хотели бы указать на несколько важных моментов.

- Важно! Внимательно прочтите это руководство, чтобы ознакомиться с устройством до того, как подсоединять его к газовому баллону. Сохраните эти инструкции, чтобы обращаться к ним в дальнейшем.
- Эксплуатируйте устройство только при наличии хорошей вентиляции.
- Каждый раз перед использованием грилем тщательно проверяйте уплотнители и места соединений (см. раздел «ПОДГОТОВКА ГРИЛЯ»). Не пользуйтесь устройством, если уплотнители изношены или повреждены.
- Заменяйте газовый баллон вне помещения и вдали от людей. Проверка прохождения газа через регулировочный клапан и горелки должна проводиться вне помещения, в стороне от любого открытого огня.
- Убедитесь, что гриль не используется рядом с любого рода горючим материалом, газом или жидкостью.
- При использовании устройством расстояние от него до любой крыши должно составлять не менее 1250 мм, и 500 мм до любой стены.
- Никогда не оставляйте зажженный гриль без присмотра, всегда следите, чтобы горячий материал, когда им не пользуются, находился в стороне от гриля.
- Не модифицируйте устройство. Тщательно следуйте инструкциям при установке заказанных запчастей, если Вы занимаетесь этим самостоятельно.
- Перед тем как убрать гриль на хранение, убедитесь, что все его элементы чистые и сухие. Когда гриль помещен на хранение, к нему ни в коем случае не должен быть присоединен газовый баллон. Храните газовый баллон в сухом, безопасном месте, вдали от прямого солнечного света, при температуре не выше +50 °С.

Сохраните это руководство, так чтобы Вы

НА ИЛЛЮСТРАЦИИ

ОБЗОР ИЗДЕЛИЯ И ЕГО ДЕТАЛИ

(СМ. ИЛЛЮСТРАЦИЮ НА ЛЕВОМ КЛАПАНЕ)

- | | | |
|--------------------------|------------------|---------------------------------------|
| 1 Регулятор | 6 Колпак | 11 Резьба газового баллона |
| 2 Кнопка регулятора газа | 7 Ручка | 12 Газовый переходник — детальный вид |
| 3 Поджиг (пьезо) | 8 Горелка | 13 Зажигалка |
| 4 Поддон | 9 Газовый баллон | |
| 5 Решетка гриля | 10 Ножки | |

ЗАПЧАСТИ И АКСЕССУАРЫ

(СМ. ИЛЛЮСТРАЦИИ НА ЛЕВОМ КЛАПАНЕ)

- | | |
|--|--|
| A Решетка гриля, деталь № 741140 | F Горелка, деталь № 741150 |
| B Пьезозажигалка, деталь № 741160 | G Газовый баллон, 100 г, деталь № 220661; 230 г, деталь № 220761; 450 г, деталь № 220261 |
| C Шланг с регулятором, деталь № 741120 | |
| D Набор для адаптера, деталь № 741110 | |
| E Сума для хранения и транспортировки (не показана), деталь № 741100 | Доступны также сезонные варианты газа — летний и зимний.. |

ИСПОЛЬЗОВАНИЕ ГАЗА В МОДЕЛИ KUCHOMA 440050

Этот гриль предназначен для использования с пропаном/изобутаном/бутаном в баллонах от компании Primus с маркировками 2202xx, 2206xx, 2207xx. (Красный – топливный газ, зеленый – летняя смесь, коричневый – зимняя смесь). В качестве альтернативы можно использовать баллон со сжиженным углеводородным газом, который подходит к переходнику на гриле (в некоторых странах) или продается отдельно как аксессуар (деталь № 741160).

- Расход газа – 145 г/ч (2,0 кВт) бутана под давлением в 1 бар 5 700 ВТU/ч) пропан.
- Диаметр отверстия сопла горелки гриля – 0,37 мм.

ПРОВЕРКА ГРИЛЯ важно: При наличии в устройстве утечки (пахнет газом) немедленно вынесите гриль на хорошо проветриваемое пространство, где нет источников открытого огня. Здесь Вы можете найти и устранить утечку. Если Вы собираетесь проверить устройство на наличие утечек, делайте это вне помещения. Не пытайтесь найти утечку с помощью открытого огня, используйте мыльную воду. Для замены запчастей свяжитесь с компанией Primus или местным дилером. Контактная информация указана на задней странице этого буклета.

1. Принохайтесь и прислушайтесь на предмет утечки газа из газового баллона. **9** Если сомневаетесь, то можете нанести немного мыльной воды на место соединения с газовым баллоном. Если есть хоть один пузырек, значит, есть утечка — НЕ РАЗЖИГАЙТЕ гриль!
2. Перед подключением **2** газового баллона ручка регулятора подачи газа на гриле должна быть в закрытом положении (поверните против часовой стрелки до упора).
3. Перед подключением нового газового баллона проверьте уплотнители на устройстве. **12** Не пользуйтесь устройством, если уплотнители износились или повреждены.
4. Резьба и на газовом баллоне, **11** и на регуляторе должна быть целой. При наличии любых перекосов или повреждений резьбы на баллоне — замените баллон; если поврежден регулятор — НЕ ПОЛЬЗУЙТЕСЬ грилем. Закажите новый шланг и регулятор — см. «Аксессуары» на боковине.
5. Проверьте шланг (чтобы его не перегибало и не плющило; старайтесь не скручивать гибкий шланг), а также места соединений с горелками на предмет отсутствия повреждений. Поднимите решетку и поддон гриля, **5** чтобы убедиться в правильном **4** подключении и укладке шланга.

ПОДГОТОВКА ГРИЛЯ. ВАЖНО: Позаботьтесь о том, чтобы гриль на полностью расправленных ножках стоял на устойчивой, ровной поверхности, и чтобы поблизости не было огнеопасных материалов. Проверьте устойчивость! Если Вы опрокинете гриль в процессе готовки, Вы рискуете получить ожоги.

1. Положите гриль на бок, держа его сверху **7** за ручку. С дна снимите регулятор и шланг.
2. Расправьте ножки **10** на всю длину. Поставьте гриль на ножки на плоскую поверхность.
3. Откройте крышку гриля **6** повернув ручку на 90°. Максимально отклоните крышку.

4. Подключите газовый баллон к регулятору, уверенными движениями ввинтив его до упора. Это надо делать руками — НЕ ИСПОЛЬЗУЙТЕ плоскогубцы и т.п. **12**
5. Убедитесь, что газовый баллон установлен ровно, а регулятор расположен вверх. Проверьте отсутствие утечки газа в месте соединения регулятора и газового баллона. Если у Вас есть сомнения, воспользуйтесь мыльной водой, как указано выше, в разделе «Проверка гриля».

РОЗЖИГ ГРИЛЯ. ВАЖНО: Ни в коем случае не перемещайте гриль, когда он розожжен или без колпака. Если ветер задувает пламя под горелку, выключите гриль и переместите его в более укрытое от ветра место.

1. Примерно на один оборот против **2** часовой стрелки **8** поверните ручку подачи газа в ту горелку, которую хотите зажечь, и нажмите кнопку розжига **3** чтобы поджечь газ. **13**
2. Если горелка не поджигается кнопкой после пяти попыток, выключите подачу газа (по часовой стрелке до упора) и подождите десять секунд, чтобы неподожженный газ рассеялся. Включите подачу газа и попытайтесь снова.
3. После того как газ загорелся, вы можете ручкой подачи газа отрегулировать пламя и нагрев. Пламя должно быть направлено строго вверх, огонь должен быть ровным.
4. Когда газ загорелся, поместите на гриль продукты.

ВЫКЛЮЧЕНИЕ ГРИЛЯ. ВАЖНО: Не упаковывайте гриль, если горелка еще не остыла. Прежде чем отсоединять емкость с газом, убедитесь, что горелка погасла.

1. Выключите гриль, повернув ручку подачи газа по часовой стрелке до упора. Теперь клапан закрыт, и остаточный газ исчерпается, когда погаснет пламя. Не следует прилагать чрезмерных усилий при выключении подачи газа, потому что, когда Вы захотите его включить в следующий раз, могут возникнуть проблемы.
2. После того как Вы полностью закончили все свои дела с грилем **8** и выключили горелку, открутите газовый **9** баллон от регулятора **1** и поместите регулятор в предусмотренное для него место под грилем.
3. Закройте крышку, **6** сложите ножки и верните **10** ручку для переноски в исходное положение.

УХОД ЗА ГРИЛЕМ. важно: Регулярная чистка и тщательный осмотр продлят срок службы Вашего гриля. Не пытайтесь самостоятельно чинить резьбу или клапаны на газовых баллонах или регуляторе. Если гриль нуждается в починке, пожалуйста, свяжитесь с компанией Primus. Контактная информация указана на задней странице этого буклета.

1. Снимите решетку гриля. **5** Вытащите поддон. **4** Поддон можно мыть как в посудомоечной машине, так и вручную.
2. Загрязнения с гриля следует удалять тряпкой с неагрессивным моющим средством, например средством для мытья посуды.
3. Проверьте деревянные части. Если они еще не просохли, нанесите на них немного масла.
4. Когда гриль полностью просохнет, соберите его. Более глубокая часть поддона должна быть ближе к колпаку.

ВАЖНАЯ ИНФОРМАЦИЯ ПРО ГАЗОВЫЕ БАЛЛОНЫ.

- Для различных типов многоразовых баллонов используются разные переходники. Вы можете приобрести другие переходники и самостоятельно заменить детали регулятора, если будете тщательно следовать прилагаемым инструкциям. Попытка установить газовый баллон, не предназначенный для данного гриля, может оказаться опасной.
- Устройство должно использоваться только либо с одноразовыми баллонами Primus на 100, 230 или 450 г (с маркировкой 2202xx, 2206xx и 2207xx соответственно), либо с многоразовыми газовыми баллонами Primus. Можно также использовать баллоны со сжиженным углеводородным газом с переходником, подходящим для данного гриля.
- Газовые соединения в разных странах могут различаться. На рисунке D внешнего клапана приведен перечень подходящих соединений. Для получения подробной информации о подходящем газе, предлагаемом на Вашем рынке, обращайтесь к местному дилеру. Указания по замене и подключению баллонов прилагаются к переходникам (комплект переходников, деталь № 738019).

SLOBODA NA OBJAVOVANIE

Naši švédski inžinieri sa už od čias založenia spoločnosti Primus v roku 1892 tešia medzinárodnému uznaniu za dizajn varičov určených pre bádateľov a dobrodruhov. Za úspechom inovácií spoločnosti Primus už 125 rokov stojí naša pravá a nefalšovaná vášeň pre dobrodružstvo a technické riešenia. Sú to práve spomínaná vášeň a volanie nepoznaného, ktoré nás neustále poháňajú vpred.

Bez ohľadu na to, na aké dobrodružstvo sa práve chystáte, naším cieľom je vybaviť vás funkčným a spoľahlivým varičom, ktorý sa stane vaším neoceniteľným životným spoločníkom. Preto každý jeden varič pred expedovaním z nášho špičkového európskeho výrobného závodu individuálne a ručne testujeme. Týmto spôsobom si dokážeme zachovať vysokú úroveň kvality a funkčnosti, ktorú očakávame od našich produktov. Preto si pozorne prečítajte túto príručku, aby ste mali istotu, že vaše varenie bude vždy maximálne bezpečné, zábavné a chutné.

Vychutnajte si svoje jedlo – a užívajte si život v prírode!

PÁR SLOV O BEZPEČNOSTI. Keďže manipulujete so silne horľavými látkami, kým začnete, chceli by sme vás upozorniť na niekoľko dôležitých skutočností.

- Dôležité: Tento návod na použitie si pozorne prečítajte, aby ste sa so spotrebičom oboznámili skôr, než ho pripojíte k plynovému zásobníku. Tento návod si odložte na budúce použitie.
- Spotrebič používajte len v dobre vetranej oblasti.
- Pri každom použití grilu skontrolujte tesnenia a prípojky. (pozrite si časť „PRÍPRAVA GRILU“). Nepoužívajte spotrebič, ktorý má poškodené alebo opotrebované tesnenia.
- Plynový zásobník vymieňajte vonku a v bezpečnej vzdialenosti od ľudí. Kontrola prietoku plynu cez regulátor a horáky sa musí vykonávať vonku a v bezpečnej vzdialenosti od otvoreného ohňa.
- Uistite sa, že sa gril nepoužíva v blízkosti žiadnych zápalných materiálov, plynov ani kvapalín.
- Pri používaní musí byť vzdialenosť od strechy minimálne 1250 mm a 500 mm od stien.
- Zapálený gril nikdy neponechávajte bez dozoru a starajte sa o to, aby ste sa ku grilu počas jeho používania nepribližovali s horľavými materiálmi.
- Spotrebič neupravujte. Pokiaľ sa rozhodnete pre svojpomocnú montáž, dôkladne dodržiavajte pokyny na montáž náhradných dielov, ktoré ste si objednali.
- Pokiaľ sa má gril uskladniť, uistite sa, že všetky jeho súčasti sú čisté a suché. Plynový zásobník by počas skladovania nemal byť nikdy pripojený ku grilu. Plynový zásobník odložte na suché a bezpečné miesto chránené pred priamym slnečným žiarením alebo teplotami presahujúcimi 50 °C.

Návod na obsluhu si odložte, aby ste sa k nemu mohli v prípade potreby vrátiť.

REFERENČNÝ OBRÁZOK

PREHĽAD PRODUKTU A PODROBNOSTI O PRODUKTE

(POZRITE SI ILUSTRÁCIU NA ZÁKLOPKE VĽAVO)

- | | | |
|----------------------------------|--------------------|---|
| 1 Regulátor | 6 Veko | 11 Závity na plynovom zásobníku |
| 2 Otočný regulátor prívodu plynu | 7 Rukoväť | 12 Plynová prípojka – podrobné zobrazenie |
| 3 Zapalovanie plameňa (piezo) | 8 Horák | 13 Zapalovací mechanizmus |
| 4 Odkvapkávací podnos | 9 Plynový zásobník | |
| 5 Rošt grilu | 10 Nožičky | |
-

NÁHRADNÉ DIELY A PRÍSLUŠENSTVO

(POZRITE SI ILUSTRÁCIE NA ZÁKLOPKE VĽAVO)

- | | |
|---|--|
| A Rošt grilu, kat. č. 741140 | F Horák, kat. č. 741150 |
| B Piezo zapalovací mechanizmus, kat. č. 741160 | G Plynový zásobník 100 g, kat. č. 220661. 230 g, kat. č. 220761. 450 g, kat. č. 220261 |
| C Hadica vrátane regulátora, kat. č. . 741120 | |
| D Súprava adaptérov, kat. č. 741110 | |
| E Vrečko na odkladanie a prenášanie (nie je znázornené), kat. č. 741100 | |

Sezónne plynové varianty – letné a zimné – sú tiež dostupné formou voliteľného príslušenstva..

POUŽITIE PLYNU KUCHOMA 440050

Tento gril je určený na použitie s plynným propánom/izobutánom/butánom Primus v zásobníkoch s označením 2202xx, 2206xx, 2207xx. (červený motorový plyn, zelený letný plyn alebo hnedý zimný plyn). Prípadne je možné použiť tlakovú fľašu s LPG, ktorá pasuje k adaptérom pripojeným ku grilu (vo vybraných krajinách), prípadne predávaným samostatne formou voliteľného príslušenstva (kat. č. 741160).

- Spotreba plynu je 145 g/h (2,0 kW) butánu pri tlaku 1 bar.
5 700 BTU/h propane.
- Priemer otvoru na dýze horáka grilu je 0,37 mm.

KONTROLA GRILU. DÔLEŽITÉ: Ak na spotrebiči dochádza k úniku (zápach plynu), okamžite ho vynesť von na dôkladne vetrané miesto bez prítomnosti ohňa, kde bude možné určiť miesto úniku a vykonať nápravu. Pokiaľ potrebujete skontrolovať, či na spotrebiči nedochádza k únikom, urobte to vonku. Úniky sa nepokúšajte zisťovať pomocou plameňa, používajte mydlovú vodu. Ak potrebujete náhradné diely, obráťte sa na spoločnosť Primus alebo miestneho predajcu. Kontaktné údaje nájdete na zadnej strane tohto návodu na použitie.

1. Čuchom a sluchom sa pokúste rozpoznať úniky plynu z plynového zásobníka. **9** Ak si nie ste istý, môžete si to overiť nanesením mydlovej vody na prípojku k plynovému zásobníku. Ak uvidíte bublinky, dochádza k úniku plynu – NEZAPALUJTE gril!
2. Otočný regulátor plynu **2** na grile sa musí pred pripojením plynového zásobníka uzavrieť (uzatvára sa otáčaním v smere hodinových ručičiek).
3. Pred pripojením nového plynového zásobníka k spotrebiču skontrolujte tesnenia. **12** Nepoužívajte spotrebič, ktorý má poškodené alebo opotrebované tesnenia.
4. Závity na plynovej kazete a regulátore musia byť neporušené. **11** Ak sú akýmkoľvek spôsobom poškodené, vymeňte plynový zásobník; prípadne ak je poškodený regulátor, NEPOUŽÍVAJTE gril. Objednajte si novú hadicu a regulátor – pozrite si Príslušenstvo na bočnej záklapke.
5. Skontrolujte hadicu (aby nebola zalomená ani stlačená; predchádzajte pretáčaním pružnej hadice), ako aj prípojky k horákom, aby ste mali istotu, že nie sú poškodené. Zdvihnite rošt grilu **5** a odkvapkávaci podnos, **4** aby ste si overili, či sú hadica s konektorom správne nastavené.

PRÍPRAVA GRILU. DÔLEŽITÉ: Venujte pozornosť tomu, aby gril stál s plne vyklopenými nožičkami na stabilnom a plochom podklade, a to bez horľavých materiálov v jeho blízkosti. Skontrolujte jeho stabilitu! Pokiaľ by došlo k prevrhnutiu grilu, kým sa na ňom nachádza jedlo, mohli by ste sa popáliť horúcimi kvapalinami.

1. Gril postavte nabok s rukoväťou **7** v úplne hornej polohe. Odstráňte regulátor a hadicu z drážky na spodnej strane.

2. Odklopte oporné nožičky v **10** najširšom možnom rozsahu. Gril s opornými nožičkami nadol postavte na plochý podklad.
3. Otvorte veko na grile **6** zahnutím rukoväte pod uhlom 90°. Zdvihnite veko do krajnej polohy.
4. Plynový zásobník upevnite k regulátoru súvislým skrutkovaním až do krajnej polohy. Robte to ručne – **NEPOUŽÍVAJTE** kliešte ani podobné náradie. **12**
5. Uistite sa, že plynový zásobník je v rovine s regulátorom v hornej polohe. Uistite sa, že nedochádza k úniku plynu z prípojky medzi regulátorom a plynovým zásobníkom. Ak si nie ste istý, použite mydlovú vodu podľa pokynov v časti „Pred zapálením plameňa“.

ZAPÁLENIE PLAMEŇA NA GRILE. DÔLEŽITÉ: Gril za žiadnych okolností nepremiestňujte, kým na ňom horí plameň, bez ohľadu na to, či sú na ňom hrnce alebo nie. Ak sa pôsobením vetra plamene stiahnu pod horák, gril vypnite a premiestnite ho do lepšie chránenej oblasti.

1. Otočný regulátor **2** prívodu plynu horáka, ktorý **8** chcete zapáliť, otočte približne o jednu otáčku proti smeru hodinových ručičiek a stlačením zapalovacieho tlačidla **3** zapáľte plyn. **13**
2. Ak sa horák nezapáli po piatich pokusoch pomocou zapalovacieho tlačidla, vypnite prívod (uvedenie do krajnej polohy v smere hodinových ručičiek) a čakajte desať sekúnd, aby sa nespálený plyn stihol rozptýliť. Zapnite prívod plynu a skúste to znova.
3. Keď sa plyn zapáli, veľkosť plameňa a množstvo vznikajúceho tepla môžete regulovať pomocou otočného regulátora prívodu. Plyn by mal horieť priamo nahor stálym plameňom.
4. Keď sa plyn zapáli, jedlo umiestnite na gril.

VYPNUTIE GRILU. DÔLEŽITÉ: Gril nebalte do obalu, kým horák nevychladne. Pred odpojením plynového zásobníka skontrolujte, či plameň horáka zhasol.

1. Gril vypnite otočením otočných regulátorov prívodu plynu do polohy zastavenia. Keď plameň zhasne, ventil je uzavretý a prítok plynu sa zastavil. Pri vypínaní prívodu nepoužívajte hrubú silu; hrozili by problémy pri najbližšom pokuse o zapnutie prívodu.
2. Keď prestanete používať gril a vypnete **8** horák, odskrutkujte **9** plynový zásobník od regulátora **1** a umiestnite regulátor od drážky na spodnej strane grilu.
3. Zavrite veko, **6** nožičky sklopte dnu **10** a rukoväť vyklopte späť **7** do príslušnej polohy.

ÚDRŽBA GRILU. DÔLEŽITÉ: Pravidelným čistením a previerkami zabezpečíte grilu dlhšiu životnosť. Nepokúšajte sa opraviť skrutkové závitníky ani ventily na plynových zásobníkoch ani na samotnom regulátore. Ak si gril vyžaduje opravu, kontaktujte spoločnosť Primus. Kontaktné údaje nájdete na zadnej strane tohto návodu na použitie.

1. Odstráňte rošt grilu. **5** Zdvíhnite odkvapkávaci podnos. **4** Odkvapkávaci podnos sa môže umývať v umývačke riadu aj ručne.
2. Zostávajúce súčasti grilu by sa mali poutierať dočista tkaninou a jemným čistiacim prostriedkom, napr. prípravkom na umývanie riadu.

3. Skontrolujte drevené súčasti. Ak boli namočené a medzičasom vyschli, naneste na ne drobné množstvo oleja.
4. Gril kompletne rozoberte a úplne ho vysušte. Najhlbšia časť odkvapkávacieho podnosu by mala byť najbližšie k veku.

DÔLEŽITÉ INFORMÁCIE TÝKAJÚCE SA PLYNOVÝCH ZÁSOBNÍKOV.

- Pri rôznych typoch naplniteľných zásobníkov sa používajú rôzne adaptéry. Zaobsať si môžete aj iné adaptéry. Taktiež môžete svojpomocne vymeniť súčasti regulátora, ak budete dôkladne dodržiavať priložené pokyny. Pokusy o montáž plynových zásobníkov, ktoré nie sú určené pre daný gril, môžu byť nebezpečné.
- Tento spotrebič sa bude používať len s jednorazovými zásobníkmi Primus 100 g, 230 g alebo 450 g (s označením 2202xx, 2206xx resp. 2207xx) alebo naplniteľnými plynovými zásobníkmi Primus. Prípadne môžete používať zásobníky na LPG určené na nasadenie na adaptéry, ktoré sú upevnené ku grilu.
- Plynové prípojky môžu byť v každej krajine iné. Obrázok D na vonkajšej záklapke obsahuje zoznam vhodných prípojok. Informácie o vhodných zdrojoch plynu vo vašom regióne žiadajte od miestneho predajcu. Pokyny na pripojenie a výmenu sa dodávajú spolu s adaptérom (súprava adaptéra, kat. č. 741110).

SVOBODA K OBJEVOVÁNÍ

Naši švédští inženýři se už od dob založení společnosti Primus v roce 1892 těší mezinárodnímu uznání za design vařičů určených pro badatele a dobrodruhy. Za úspěchem inovací společnosti Primus stojí již 125 let naše pravá a nefalšovaná vášeň pro dobrodružství a technická řešení. Jsou to právě zmiňovaná vášeň a volání nepoznaného, které nás neustále pohánějí vpřed.

Bez ohledu na to, na jaké dobrodružství se právě chystáte, naším cílem je vybavit vás funkčním a spolehlivým vařičem, který se stane vaším neocenitelným životním společníkem. Proto každý jeden vařič před expedicí z našeho špičkového evropského výrobního závodu samostatně a ručně testujeme. Tímto způsobem si dokážeme zachovat vysokou úroveň kvality a funkčnosti, kterou očekáváme od našich produktů. Proto si pečlivě přečtěte tuto příručku, abyste měli jistotu, že vaše vaření bude vždy maximálně bezpečné, zábavné a chutné.

Vychutnejte si své jídlo a užívejte si život v přírodě!

PÁR SLOV O BEZPEČNOSTI. Jelikož manipulujete se silně hořlavými látkami, dokud začnete, chtěli bychom vás upozornit na několik důležitých skutečností.

- Důležité: Tento návod k použití si pečlivě přečtěte, abyste se se spotřebičem seznámili dříve, než jej připojíte k plynovému zásobníku. Návod uschovejte pro budoucí použití.
- Spotřebič používejte jen v dobře větraném prostoru.
- Při každém použití grilu zkontrolujte těsnění a přípojky. (viz část "PŘÍPRAVA GRILU"). Nepoužívejte spotřebič, který má poškozené nebo opotřebené těsnění.
- Plynový zásobník měňte venku a v bezpečné vzdálenosti od lidí. Kontrola průtoku plynu přes regulátor a hořáky se musí provádět venku a v bezpečné vzdálenosti od otevřeného ohně.
- Ujistěte se, že se gril nepoužívá v blízkosti žádných zápalných materiálů, plynů ani kapalin.
- Při používání musí být vzdálenost od střechy minimálně 1250 mm a 500 mm od zdí.
- Zapálený gril nikdy neopouštějte bez dozoru a během jeho používání se ke grilu nepřibližujte s hořlavými materiály.
- Spotřebič neupravujte. Pokud se rozhodnete pro svépomocnou montáž, důkladně dodržujte pokyny pro montáž náhradních dílů, které jste si objednali.
- Pokud se má gril uskladnit, ujistěte se, že všechny jeho součásti jsou čisté a suché. Plynový zásobník by během skladování neměl být nikdy připojen ke grilu. Plynový zásobník odložte na suché a bezpečné místo chráněné před přímým slunečním zářením nebo teplotami přesahujícími 50 ° C.

Návod k obsluze si odložte, abyste se k němu mohli v případě potřeby vrátit.

REFERENČNÍ OBRÁZEK

PŘEHLED PRODUKTU A PODROBNOSTI O PRODUKTU

(VIZ ILUSTRACE NA ZÁLOŽCE VLEVO)

- | | | |
|----------------------------------|--------------------|--|
| 1 Regulátor | 5 Rošt grilu | 10 Nožičky |
| 2 Otočný regulátor přívodu plynu | 6 Víko | 11 Závity na plynovém zásobníku |
| 3 Zapalování plamene (piezo) | 7 Rukojeť | 12 Plynová přípojka – podrobné zobrazení |
| 4 Odkapávací podnos | 8 Hořák | 13 Zapalovací mechanismus |
| | 9 Plynový zásobník | |

NÁHRADNÍ DÍLY A PŘÍSLUŠENSTVÍ

(VIZ ILUSTRACE NA ZÁLOŽCE VLEVO)

- | | |
|--|--|
| A Rošt grilu, kat. č. 741140 | F Hořák, kat. č. 741150 |
| B Piezo zapalovací mechanismus, kat. č. 741160 | G Plynový zásobník 100 g, kat. č. 220661. 230 g, kat. č. 220761. 450 g, kat. č. 220261 |
| C Hadice včetně regulátoru, kat. č. 741120 | |
| D Souprava adaptérů, kat. č. 741110 | |
| E Kapsa na odkládání a přenášení (není znázorněno), kat. č. 741100 | |

Sezónní plynové varianty - letní a zimní - jsou také dostupné formou volitelného příslušenství.

POUŽITÍ PLYNU KUCHOMA 440050

Tento gril je určen pro použití s plyným propanem/izobutanem/butanem Primus v zásobnících s označením 2202xx, 2206xx, 2207xx. (červený motorový plyn, zelený letní plyn nebo hnědý zimní plyn). Případně je možné použít tlakovou láhev s LPG, která pasuje k adaptérům připojeným ke grilu (ve vybraných zemích), případně prodávaným samostatně formou volitelného příslušenství (kat. č. 741160).

- ▶ Spotřeba plynu je 145 g/h (2,0 kW) butanu při tlaku 1 bar.
5 700 BTU/h propane.
- ▶ Průměr otvoru na trysce hořáku grilu je 0,37 mm.

KONTROLA GRILU. DŮLEŽITÉ: Pokud ze spotřebiče uniká plyn (zápach plynu), okamžitě jej vynesete ven na důkladně větrané místo bez přítomnosti ohně, kde bude možné určit místo úniku a provést nápravu. Pokud potřebujete zkontrolovat, zda na spotřebiči nedochází k únikům, udělejte to venku. Úniky se nepokoušejte zjišťovat pomocí plamene, používejte mýdlovou vodu. Pokud potřebujete náhradní díly, obraťte se na společnost Primus nebo na místního prodejce. Kontaktní údaje naleznete na zadní straně tohoto návodu k použití.

1. Čichem a sluchem se pokuste rozpoznat úniky plynu z plynového zásobníku. **9** Pokud si nejste jisti, můžete si to ověřit nanesením mýdlové vody na přípojku k plynovému zásobníku. Pokud uvidíte bublinky, dochází k úniku plynu. **NEZAPALUJTE gril!**
2. Otočný regulátor plynu **2** na grilu musíte před připojením plynového zásobníku uzavřít (uzavírá se otáčením ve směru hodinových ručiček).
3. Před připojením nového plynového zásobníku ke spotřebiči zkontrolujte těsnění. **12** Nepoužívejte spotřebič, který má poškozené nebo opotřebované těsnění.
4. Závity na plynové kazetě a regulátoru **11** musejí být neporušené. Pokud jsou jakýmkoli způsobem poškozené, vyměňte plynový zásobník; případně pokud je poškozen regulátor, **NEPOUŽÍVEJTE gril**. Objednejte si novou hadici a regulátor - viz Příslušenství k boční záklapce.
5. Zkontrolujte hadici (aby nebyla zalomená ani zmáčknutá; předcházejte přetáčení pružné hadice), jakož i přípojky k hořákům, abyste měli jistotu, že nejsou poškozeny. Zvedněte rošt grilu **5** a odkapávací podnos, abyste si ověřili **4**, zda jsou hadice s konektorem správně nastavené.

PŘÍPRAVA GRILU. DŮLEŽITÉ: Věnujte pozornost tomu, aby gril stál s plně vyklopenými nožičkami na stabilním a plochém podkladu, a to bez hořlavých materiálů v jeho blízkosti. Zkontrolujte jeho stabilitu! Pokud by došlo k převrnutí grilu, dokud se na něm nachází jídlo, mohli byste se popálit horkými kapalinami.

1. Gril postavte na bok s rukojetí ve **7** zcela horní poloze. Odstraňte regulátor a hadici z drážky na spodní straně.

2. Odklopte opěrné nožičky v nejširším 10 možném rozsahu. Gril s opěrnými nožičkami směřujícími dolů postavte na plochý podklad.
3. Otevřete víko na grilu 6 zahnutím rukojeti pod úhlem 90 °. Zvedněte víko do krajní polohy.
4. Plynový zásobník upevněte k regulátoru souvislým šroubováním až do krajní polohy. Dělejte to ručně - NEPOUŽÍVEJTE kleště ani podobné nářadí. 12
5. Ujistěte se, že plynový zásobník je v rovině s regulátorem v horní poloze. Ujistěte se, že nedochází k úniku plynu z přípojky mezi regulátorem a plynovým zásobníkem. Pokud si nejste jisti, použijte mýdlovou vodu podle pokynů v části “Před zapálením plamene”.

ZAPÁLENÍ PLAMENE NA GRILU. DŮLEŽITÉ: Gril za žádných okolností nepřemisťujte, dokud na něm hoří plamen, bez ohledu na to, zda jsou na něm hrnce nebo ne. Pokud se působením větru plameny stáhnou pod hořák, gril vypněte a přemístěte jej do lépe chráněné oblasti.

1. Otočný regulátor 2 přívodu plynu 8 hořáku, který chcete zapálit, otočte přibližně o jednu otáčku proti směru hodinových ručiček a stisknutím zapalovacího 3 tlačítka - zapalte plyn. 13
2. Pokud se hořák nezapálí po pěti pokusech pomocí zapalovacího tlačítka, vypněte přívod (uvedením do krajní polohy ve směru hodinových ručiček) a čekejte deset sekund, aby se nespálený plyn stihl rozptýlit. Zapněte přívod plynu a zkuste to znovu.
3. Po zapálení plynu lze velikost plamene a množství vznikajícího tepla regulovat pomocí otočného regulátoru přívodu plynu. Plyn by měl hořet přímo vzhůru stálým plamenem.
4. Když se plyn zapálí, jídlo umístěte na gril.

VYPNUTÍ GRILU. DŮLEŽITÉ: Gril nebalte do obalu, dokud hořák nevychladne. Před odpojením plynového zásobníku zkontrolujte, zda plamen hořáku zhasl.

1. Gril vypnete otočením otočných regulátorů přívodu plynu do polohy zastavení. Když plamen zhasne, ventil je uzavřen a průtok plynu se zastavil. Při vypínání přívodu nepoužívejte hrubou sílu; hrozily by problémy při nejbližším pokusu o zapnutí přívodu.
2. Když přestanete používat gril a vypnete hořák, odšroubujte plynový 8 zásobník od regulátoru 9 a umístěte regulátor 1 od drážky na spodní straně grilu.
3. Zavřete víko, 6 nožičky sklopte dovnitř 10 a rukojeť vyklopte zpět do 7 příslušné polohy.

ÚDRŽBA GRILU. DŮLEŽITÉ: Pravidelným čištěním a prověrkami zabezpečíte grilu delší životnost. Nepokoušejte se opravit šroubové závity ani ventily na plynových zásobnících ani na samotném regulátoru. Pokud si gril vyžaduje opravu, kontaktujte společnost Primus. Kontaktní údaje naleznete na zadní straně tohoto návodu k použití.

1. Odstraňte rošt grilu. 5 Zvedněte odkapávací podnos. 4 Odkapávací podnos lze mýt v myčce nádobí nebo ručně.
2. Zbývající součásti grilu utřete dočista tkaninou a jemným čistícím prostředkem, např. přípravkem na mytí nádobí.

3. Zkontrolujte dřevěné součásti. Pokud byly namočené a mezitím vyschly, naneste na ně drobné množství oleje.
4. Gril kompletně rozeberte a zcela ho vysušte. Nejhlubší část odkapávacího podnosu by měla být nejbližze k víku.

DŮLEŽITÉ INFORMACE TÝKAJÍCÍ SE PLYNOVÝCH ZÁSObNÍKŮ.

- U různých typů plnitelných zásobníků se používají různé adaptéry. Pořídit si můžete i jiné adaptéry. Také můžete svépomocně vyměnit součásti regulátoru, pokud budete důkladně dodržovat přiložené pokyny. Pokusy o montáž plynových zásobníků, které nejsou určeny pro daný gril, mohou být nebezpečné.
- Tento spotřebič se bude používat pouze s jednorázovými zásobníky Primus 100 g, 230 g nebo 450 g (s označením 2202xx, 2206xx resp. 2207xx) nebo s plnitelnými plynovými zásobníky Primus. Případně můžete používat zásobníky pro LPG určené k nasazení na adaptéry, které jsou upevněny ke grilu.
- Plynové přípojky mohou být v každé zemi jiné. Obrázek D na vnější záklonce obsahuje seznam vhodných přípojek. Informace o vhodných zdrojích plynu ve vašem regionu žádejte od místního prodejce. Pokyny pro připojení a výměnu jsou dodávány s adaptéry (souprava adaptéru, kat. č. 741110).

A FELFEDEZÉS SZABADSÁGA

A Primus 1892-es megalakulása óta a svéd mérnökeinket nemzetközileg elismerik a felfedezőknék és kalandoroknak gyártott tűzhelyek tervezéséért. A Primus innovációk 125 éves sikerének egyik oka az, hogy valódi szenvedélyünk a kaland és a technikai megoldások keresése. A szenvedély és az elhivatottság hoz lázba bennünket.

Nem számít, hogy milyen szintű kalandra szeretne elindulni, szeretnénk felszerelni Önt egy jól használható és megbízható tűzhellyel, amely értékes társa lesz az életének. Ezért tesztelünk le kézzel minden egyes tűzhelyet, külön-külön, mielőtt elhagyná az európai gyárunkat, amely csúcstechnológiával van felszerelve. Így fenntarthatjuk a magas minőségi és használhatósági szintet, amelyet elvárunk a termékeinktől. Kérjük, alaposan olvassa el ezt a kézikönyvet, és figyeljen oda rá, hogy a főzése olyan biztonságos, szórakoztató és ízletes legyen, mint amilyennek lennie kell.

Élvezze az ételét - élvezze az életet a szabadban!

NÉHÁNY SZÓ A BIZTONSÁGRÓL.

Mivel nagyon gyúlékony anyagokról van szó, szeretnénk felhívni a figyelmét néhány fontos pontra, mielőtt elkezdené a túrát.

- ▶ **Fontos:** Figyelmesen olvassa el a használati utasításokat annak érdekében, hogy megismerkedjen a készülékkel, mielőtt összekapcsolná a gázpalackkal. Őrizze meg ezeket az utasításokat, hogy később is meg tudja tekinteni őket.
- ▶ Csakis jól szellőző helyen használja a tűzhelyet.
- ▶ A grill minden egyes használata előtt ellenőrizze a tömítéseket és a csatlakozásokat. (lásd a „KÉSZÍTSE ELŐ A GRILLT” részt). Ne használja a készüléket, ha a tömítése sérült vagy kopott.
- ▶ A gázpalackot a szabadban cserélje, távol az emberektől. A gáz áramlását a szabályozón és az égőkön keresztül szintén a szabadban kell ellenőrizni távol minden nyílt lángtól.
- ▶ Ne használja a grillt éghető anyag, gáz vagy folyadékok közelében.
- ▶ A grillt úgy kell használni, hogy legalább 1250 mm-re legyen bármely tetőtől és legalább 500 mm-re bármilyen faltól.
- ▶ Soha ne hagyja felügyelet nélkül a meggyújtott grillt, és mindig figyeljen oda rá, hogy az éghető anyagok távol legyenek tartva a grilltől.
- ▶ Ne módosítsa a készüléket. Ha saját maga cserél a készüléken valamilyen megrendelt alkatrészt, akkor tartson be minden beszerelésre vonatkozó utasítást.
- ▶ Ha a grill tárolásra kerül, figyeljen oda rá, hogy minden alkatrésze tiszta és száraz legyen. A grillt sohasem szabad úgy tárolni, hogy a gázpalack hozzá legyen csatlakoztatva. A gázpalackot száraz és biztonságos helyen tárolja, közvetlen napfénytől távol és 50°C hőmérséklet alatt.

Őrizze meg ezt a kézikönyvet, hogy meg tudja tekinteni, amikor szüksége van rá.

KÉP REFERENCIA

A TERMÉK ÁTTEKINTÉSE ÉS A TERMÉK RÉSZLETEI

(LÁSD A BAL OLDALI ÁBRÁT)

- | | | |
|-------------------|-------------|-------------------------------------|
| 1 Szabályozó | 6 Fedél | 11 Gázpalackon lévő menetek |
| 2 Gáz gomb | 7 Fogantyú | 12 Gázcsatlakozás - részletes nézet |
| 3 Gyújtás (piezo) | 8 Égő | 13 Gyújtó |
| 4 Cseppátka | 9 Gázpalack | |
| 5 Grill rács | 10 Lábak | |

CSEREALKATRÉSZEK ÉS TARTOZÉKOK

(LÁSD A BAL OLDALON LÉVŐ ÁBRÁKAT)

- | | |
|---|--|
| A grill rács, 741140 cikksz | F Égő, 741150 cikksz |
| B Piezo gyújtó, 741160 cikksz | G Gázpalack 100 g, 220.661 cikksz. 230 g, 220761 cikksz. 450 g, 220261 cikksz. |
| C Tömlő szabályozóval, 741120 cikksz | |
| D Adapter készlet, 741110 cikksz | |
| E Tároló és szállító táska (nem látható), 741100 cikksz | |

A szezonális gáz változatok - nyáron és télen - kiegészítőként is kaphatók.

A GÁZ HASZNÁLATA KUCHOMA 440050

Ezt a grillt úgy terveztük, hogy Primus Propán/Izobután/Bután palackokkal legyen használva, amelyek 2202xx, 2206xx, 2207xx jelöléssel rendelkeznek. (Piros erős gáz, zöld nyári gáz vagy barna téli gáz). Alternatív megoldásként használható LPG henger is, amely illeszkedik a grill adapteréhez (bizonyos országokban), vagy tartozékként külön kapható (cikkszám: 741160).

- ▶ A gázfogyasztás 145 g/h (2,0 kW) bután esetében 1 bar nyomás mellett.
5,700 BTU/h propane.
- ▶ A grill égőjének fűvókáján a furat átmérője 0,37 mm.

A GRILL ELLENŐRZÉSE. **FONTOS:** Ha szivárgást észlel a készüléken (gáz szag érezhető), azonnal vigye ki egy jól szellőztetett, lángmentes helyre, ahol a szivárgás helye azonosítható és a szivárgás megszüntethető. Ha ellenőrizni kívánja a készülék szivárgását, ezt kint tegye meg. Ne próbálja meg lánggal megkeresni a szivárgás helyét, ehhez használjon szappanos vizet. Forduljon a Primushoz vagy a helyi márkakereskedőhöz cserealkatrészek beszerzéséhez. A használati útmutató hátoldalán találja meg a kapcsolattartási információkat.

1. Szaglással vagy hallgatással állapítsa meg a gákszívógás helyét a gázpalackon. **9** Ha nem biztos benne, ellenőrizheti úgy, hogy szappanos vizet tesz a gázpalack csatlakozójára. Ha bármilyen buborékot lát, gákszívógás van - **NE GYÚJTSA MEG** a grillt!
2. A grillen lévő gákszabályozás **2** gombot el kell zárni a gázpalack csatlakoztatása előtt (elzáráshoz fordítsa el az óramutató járásával megegyező irányba).
3. Ellenőrizze a tömítéseket, mielőtt új gázpalackot csatlakoztat a készülékhez. **12** Ne használja a készüléket, ha a tömítése sérült vagy kopott.
4. Mind a gázpalackon, mind a szabályozón lévő meneteknek sértetleneknek kell lenniük, **11** ha bármilyen módon megrongálódtak vagy megsérültek, cserélje ki a gázpalackot; vagy ha a szabályozó sérült, **NE HASZNÁLJA** a grillt. Rendeljen egy új tömlőt és szabályozót - lásd a Tartozékok listáját az oldalsó fedélen.
5. Ellenőrizze a tömlőt (ne legyen rajta szakadás és ne legyen megtörve. Ne csavarja el a rugalmas tömlőt), sem az égők csatlakoztatását, hogy ne sérüljenek meg. Emelje fel a grillrácsot **5** és a cseptálcát, **4** hogy a tömlő és a csatlakozó megfelelően álljon.

KÉSZÍTSE ELŐ A GRILLT. FONTOS: Figyeljen oda rá, hogy a grill lábai teljesen ki legyenek nyitva, és stabil, sima felületen álljon, és ne legyen éghető anyag körülötte. Ellenőrizze a stabilitását! Ha hozzáér a grillezőhöz miközben étel van rajta, akkor a forró folyadékok égési sérüléseket okozhatnak.

1. Állítsa a grillt az oldalára úgy, hogy a fogantyúja **7** felül legyen. Távolítsa el a szabályozót és a tömlőt a grill alsó nyílásából.

2. Tekerje ki a lábakat, **10** amennyire csak lehetséges. Tegye a grillt lábakkal lefelé sík felületre.
3. Nyissa ki a grill fedelét úgy, **6** hogy a fogantyút 90°-kal elfordítja. Emelje fel a fedelét, amennyire csak lehetséges.
4. Csatlakoztassa a gázpalackot a szabályozóhoz úgy, hogy határozott, folyamatos mozgással csavarja, ameddig megy. Ezt kézzel tegye meg - NE HASZNÁLJON fogót vagy hasonló eszközt. **12**
5. Figyeljen oda rá, hogy a gázpalack egy szintben legyen a szabályozóval felfelé. Ellenőrizze, hogy nem szivárog-e gáz a szabályozó és a gázpalack közötti csatlakozóból. Ha nem biztos benne, használjon szappanos vizet, amint azt a „Begyűjtés előtt” fejezetben leírtuk.

A GRILL BEGYŰJTÁSA. FONTOS: Semmilyen körülmények között ne mozgassa a grillt, amikor az be van gyújtva, függetlenül attól, hogy vannak-e rajta edények vagy sem. Ha a szél miatt a lángok az égő alá kerülnek, kapcsolja ki a grillt, és tegye egy védettebb helyre.

1. Forgassa el a meggyújtandó égő **2** gázellátás gombját **8** körülbelül egy fordulattal az óramutató járásával ellentétes irányba, és nyomja meg a gyújtás gombot **3** a gáz meggyújtásához. **13**
2. Ha az égő öt gyújtási kísérlet után sem gyullad meg, akkor kapcsolja ki a gázellátást (az óramutató járásával megegyező irányba, ameddig megy), és várjon 10 másodpercet, amíg a meg nem gyújtott gáz el nem szivárog. Kapcsolja be a gázellátást, és próbálkozzon újra.
3. Miután a gáz begyullad, a gombbal beállíthatja a lángot és a hőellátást. A gáznak közvetlenül felfelé kell égnie állandó lánggal.
4. A gáz begyulladás után tegye az ételt a grillre.

KAPCSOLJA KI A GRILLT. **FONTOS:** Ne csomagolja össze a grillt addig, ameddig az égő le nem hűl. A gázpalack lecsatlakoztatása előtt ellenőrizze, hogy az égő kialudt-e.

1. Fordítsa el a gázellátás gombot az óramutató járásával megegyező irányba ütközésig a grill kikapcsolásához. A szelep lezár és a gázáram leáll, amikor a láng kialszik. Ne használjon túl nagy erőt a kikapcsoláshoz; ez problémát okozhat majd akkor, amikor újra szeretné bekapcsolni a lángot.
2. Ha teljesen befejezte a grill használatát és **8** az égő ki van kapcsolva, csavarozza le a gázpalackot **9** a szabályozóról **1** és helyezze a szabályozót a grill alsó részén lévő nyílásba.
3. Zárja le a fedelet, **6** hajtsa be a lábakat, **10** és döntse hátra a **7** fogantyút a helyére.

A GRILL KARBANTARTÁSA. **FONTOS:** : A rendszeres tisztítás és karbantartás növeli a grill élettartamát. Ne próbálja meg saját kezűleg megjavítani a csavarok meneteit, a szelepeket, vagy a szabályozót. Ha a grillt javítani kell, kérjük, forduljon a Primushoz. A használati útmutató hátoldalán találja meg a kapcsolattartási információkat.

1. Távolítsa el a grillrácsot. **5** Emelje ki a cseptálcát. **4** A cseptálcát kézzel is és mosogatógépben is el lehet mosni.
2. A grill többi részét tisztára kell törölnie egy ruhával és enyhe tisztítószerszel, pl. mosogatószerrel.
3. Vizsgálja meg a fa részeket. Ha nedvesek voltak és már megszáradtak, akkor enyhén kenje meg olajjal.
4. Ha teljesen száraz, szerelje össze a grillt teljesen. A cseptálca legmélyebb része legyen legközelebb a fedélhez.

A GÁZPALACKOKRA VONATKOZÓ FONTOS INFORMÁCIÓK.

- ▶ A különböző típusú gázpalackokhoz különböző adaptereket használnak. Más adaptert is használhat, és kicserélheti a szabályzó alkatrészeit is saját maga, ha pontosan követi a hozzájuk tartozó utasításokat. Veszélyes lehet olyan gázpalackok használata, amelyeket nem grillezéshez terveztek.
- ▶ Ezt a készüléket csakis Primus 100 g, 230 g vagy 450 g egyszeri felhasználású gázpalackokkal (2202xx, 2206xx és 2207xx jelöléssel) vagy Primus újratölthető gázpalackokkal szabad használni. Alternatív megoldásként használhat olyan LPG palackokat is, amelyeket úgy terveztek, hogy illeszkedjenek a grillhez csatlakoztatott adapterekhez.
- ▶ A gáz csatlakozók országonként eltérőek lehetnek. A külső oldalon lévő D ábrán egy listát láthat a megfelelő csatlakozókról. Vegye fel a kapcsolatot a helyi viszonteladójával az adott piacon lévő megfelelő gázzal kapcsolatos információkért. Az adapterekkel együtt utasításokat is kap a cseréjükkel és a csatlakoztatásukkal kapcsolatban (adapter készlet, 741110 cikkszám).

SLOBODA DA SE ISTRAŽUJE

Od osnutka Primusa 1892. godine, naši su švedski inženjeri međunarodno priznati za projektiranje štednjaka za istraživače i avanturiste. To je naša istinska strast za avanturističkim i tehničkim rješenjima koja su razlog uspjeha inovacija tvornice Primus već više od 125 godina. To je strast i poziv da smo za koji smo još uvijek puni entuzijazma.

Bez obzira na razinu avanture u koju se želite ukrcati, želimo vas opremiti funkcionalnom i pouzdanom štednjom koja će biti vaša cijjenjena pratilja za život. Zato testiramo svaki štednjak, pojedinačno, ručno prije nego što napusti našu tvornicu visoke tehnologije u Europi. Na taj način možemo održati visoku razinu kvalitete i funkcionalnosti koju tražimo od naših proizvoda. Stoga, pažljivo pročitajte ovaj priručnik i pobrinite se da kuhanje bude sigurno, zabavno i ukusno kao što bi trebalo biti. Uživajte u vašoj hrani – uživajte u životu na otvorenom prostoru!

NEKOLIKO RIJEČI O SIGURNOSTI.

Budući da imate posla s vrlo zapaljivim tvarima, prije nego što počnete, željeli bismo da vam predočimo nekoliko važnih pitanja.

- ▶ **Važno:** Pažljivo pročitajte ove upute za uporabu kako biste se upoznali s aparatom prije spajanja na njegovu plinsku bocu. Zadržite ove upute za buduću referencu.
- ▶ Koristite samo u dobro prozračenom prostoru.
- ▶ Provjerite brtve i priključke svaki put kada koristite roštilj. (pogledajte odjeljak „PRIPREMITE ROŠTILJ“). Nemojte koristiti aparat ako ima oštećenih ili istrošenih brtvi.
- ▶ Mijenjajte plinsku bocu vani i podalje od ljudi. Provjera protoka plina kroz regulator i plamenike mora se obaviti na otvorenom prostoru i podalje od bilo kojeg otvorenog plamena.
- ▶ Osigurajte da se roštilj ne koristi u blizini bilo kojega gorivog materijala, plina ili tekućina.
- ▶ Kada se koristi, udaljenost od bilo kojeg krova mora biti najmanje 1250 mm i 500 mm od bilo kojeg zida.
- ▶ Nikada nemojte ostavljati upaljen roštilj bez nadzora i uvijek pazite da se zapaljivi materijal drži podalje od roštilja kada je u upotrebi.
- ▶ Nemojte vršiti izmjene na aparatu. Pažljivo slijedite upute za postavljanje rezervnih dijelova koji se mogu naručiti, ako ćete ih sami zamijeniti.
- ▶ Kada roštilj treba pohraniti, osigurajte da sve njegove komponente budu čiste i suhe. Plinska kartuša nikada ne smije biti pričvršćena na roštilj kada je pohranjen. Pohranite plinsku kartušu na suhom i sigurnom mjestu, bez izravne sunčeve svjetlosti ili temperature iznad 50°C.

Spremite ovu knjigu s uputama kako biste joj se mogli vratiti kada vam bude potrebna.

SLIKOVNA REFERENCA

PREGLED PROIZVODA I POJEDNOSTI PROIZVODA

(POGLEDAJTE ILUSTRACIJU NA PREKLOPU LIJEVO)

- | | | |
|---------------------|-------------------|-------------------------------------|
| 1 Regulator | 6 Poklopac | 11 Navoji na plinskoj kartuši |
| 2 Gumb za plin | 7 Ručka | 12 Spajanje plina – detaljan prikaz |
| 3 Upaljač (piezo) | 8 Gorionikr | 13 Upaljač |
| 4 Posuda za kapanje | 9 Plinska kartuša | |
| 5 Rešetka roštilja | 10 Nožice | |

REZERVNI DIJELOVI I DODATNI PRIBOR

(POGLEDAJTE ILUSTRACIJE NA PREKLOPU LIJEVO)

- | | |
|---|---|
| A Rešetka roštilja, dio br. 741140 | F Gorionik, dio br. 741150 |
| B Piezo upaljač, dio br. 741160 | G Plinska kartuša 100 g, dio br. 220661. 230 g, dio br. 220761. 450 g, dio br. 220261 |
| C Crijevo uklj. regulator, dio br. 741120 | |
| D Adapterski komplet, dio br. 741110 | |
| E Vreća za pohranu i transport (nije prikazana), dio br. 741100 | Sezonske varijante plina – ljetna i zimska – dostupne su i kao dodatni pribor. |

KORIŠTENJE PLINA KUCHOMA 440050

Ovaj roštilj namijenjen je za uporabu s Primus plinom propan/izobutan/butan u kartušama s oznakom 2202xx, 2206xx, 2207xx. (Crveni snažni plin, zeleni ljetni plin ili smeđi zimski plin). Alternativno, cilindar za ukapljeni naftni plin (UNP) koji odgovara adapterima pričvršćenim na roštilj (u nekim zemljama) ili se prodaje kao dodatak (dio br. 741160).

- Potrošnja plina je 145 g/h (2,0 kW) butana pod tlakom od 1 bara. 5.700 BTU/h propane.
- Promjer provrta u mlaznici plamenika na roštilju iznosi 0,37 mm.

PROVJERAVANJE ROŠTILJA. VAŽNO: Ako na vašem aparatu postoji propuštanje (miris plina), odmah ga izvucite u dobro prozračeno mjesto na kojem nema plamena gdje se može otkriti curenje i zaustaviti. Ako želite provjeriti ima li propuštanja na vašem aparatu, učinite to vani. Nemojte pokušavati otkriti propuštanja pomoću plamena, upotrijebite sapunicu. Obratite se tvornici Primus ili lokalnom zastupniku za zamjenske dijelove. Informacije o kontaktima pronaći ćete na zadnjoj stranici ove knjižice.

1. Pomirite ili poslušajte propuštanje plina iz plinske kartuše. **9** Ako niste sigurni, možete provjeriti stavljanjem malo sapunice na priključak na plinskoj kartuši. Ako vidite mjehuriće, postoji curenje plina - NE PALITE roštilj!

2. Gumb za reguliranje 2 plina na roštilju mora biti zatvoren (okrenite u smjeru kretanja kazaljki na satu za zatvaranje) prije spajanja plinske kartuše
3. Provjerite brtve prije spajanja nove plinske boce na aparat. 1 Nemojte koristiti aparat ako ima oštećenih ili istrošenih brtvi. 13
4. Navoji na plinskim kartušama i regulatoru moraju biti čitavi, 12 ako su na bilo koji način oštećeni ili krivi, zamijenite plinsku kartušu; ili ako je regulator oštećen, NEMOJTE koristiti roštilj. Naručite novo crijevo i regulator – pogledajte „Dodatni pribor“ na bočnom preklopu.
5. Pregledajte crijevo (tako da nije niti naborano ni zgnječeno; izbjegavajte uvrtanje savitljivog crijeva) kao i priključke za plamenike da nisu oštećeni. 5 Podignite rešetku roštilja i posudu za kapanje kako bi se 4 osiguralo da su crijevo i priključak pravilno namješteni.

PRIPREMITE ROŠTILJ. **VAŽNO:** Pazite da roštilj stoji tako da nožice potpuno raširene na stabilnoj, ravnoj površini bez gorivog materijala u blizini. Provjerite njegovu stabilnost! Ako nakrenete roštilj dok je na njemu hrana, riskirate da se opečete vrućim tekućinama.

1. Postavite roštilj da stoji na strani s ručicom 7 u najvišem položaju. Izvadite regulator i crijevo iz otvora na donjoj strani.
2. Rasklopite potporne nožice 10 do njihovog najudaljenijeg stupnja. Postavite roštilj s potpornim nožicama prema dolje na ravnu površinu.
3. Otvorite poklopac 6 na roštilju pomicanjem ručke za 90°. Podignite poklopac do kraja.
4. Pričvrstite plinsku kartušu na regulator pritiskanjem s određenim neprekidnim pokretom koliko god je to

- moгуće. Učinite to ručno - NEMOJTE koristiti klijesta ili slično 12
5. Pazite da plinska kartuša bude poravnata s regulatorom prema gore. Provjerite da iz priključka između regulatora i plinske kartuše ne propušta plin. Koristite sapunicu kao što je opisano u odjeljku „Prije paljenja“ ako niste sigurni.

PALJENJE ROŠTILJA. VAŽNO: Ni pod kojim uvjetima nemojte pomicati roštilj kada je upaljen, bilo s loncima ili bez njih. Ako zbog vjetrova plamenovi budu spušteni ispod plamenika, isključite roštilj i premjestite ga na više zaštićen položaj.

1. Okrenite gumb za dovod plina 2 plamenik 8 koji želite upaliti, za oko jedan okretaj u smjeru suprotnom od kretanja kazaljki na satu i pritisnite gumb za paljenje 3 kako biste upalili plin. 13
2. Ako se plamenik ne upali nakon pet pokušaja s gumbom za paljenje, isključite dovod (u smjeru kretanja kazaljki na satu koliko god je to moguće) i pričekajte deset sekundi da se neupaljeni plin rasprši. Uključite dovod plina i pokušajte ponovno.
3. Kad je plin upaljen, možete podesiti plamen i opskrbu toplinom pomoću gumba za dovod. Plin treba gorjeti izravno nagore uz postojan plamen.
4. Stavite hranu na roštilj nakon što je plin upaljen.

ISKLJUČITE ROŠTILJ. VAŽNO: Nemojte zapakirati roštilj prije nego što se plamenik ohladi. Provjerite je li plamenik ugašen prije odspajanja plinske boce.

1. Isključite roštilj zakretanjem gumba za dovod plina u smjeru kretanja kazaljki na satu u položaj za zaustavljanje. Ventil je zatvoren i protok plina se zaustavlja kada se plamen ugasi. Nemojte koristiti pretjeranu silu za isključivanje dovoda; možda ćete riskirati kada sljedeći put pokušate uključiti dovod.
2. Kada ste potpuno završili s roštiljem i plamenik **8** je isključen, odvrnite plinsku kartušu **9** s regulatora **1** i postavite regulator u utor na donjoj strani roštilja.
3. Zatvorite poklopac, **6** preklopite nožice i **10** zakrenite ručicu natrag **7** u položaj.

ODRŽAVANJE ROŠTILJA. VAŽNO: Redovito čišćenje i pregledanje će produžiti radni vijek vašeg roštilja. Ne pokušavajte sami popravljati navoje na zavrtnjima niti ventile na plinskim kartušama ili regulatoru. Ako je potrebno popraviti rešetku, obratite se tvornici Primus. Informacije o kontaktima pronaći ćete na zadnjoj stranici ove knjižice.

1. Skinite rešetku roštilja. **5** Podignite posudu za kapanje. **4** Posuda za kapanje može se čistiti u perilici posuđa, kao i ručno.
2. Preostali dio roštilja treba obrisati krpom i blagim sredstvom za čišćenje, npr. tekućinom za pranje posuđa.
3. Pregledajte drvene dijelove. Ako su bili vlažni i osušili se, nanesite im lagano ulja.

4. Ponovno sklopite roštilj kada je u potpunosti suh. Najdublji dio posude za kapanje trebao bi biti najbliže poklopcu.

VAŽNE INFORMACIJE O PLINSKIM KARTUŠAMA.

- ▶ Različiti adapteri koriste SE za različite vrste kartuša s mogućnošću ponovnog punjenja. Možete nabaviti i druge adaptere i razmjenjivati komponente regulatora ako pažljivo pratite upute koje dolaze s njima. Pokušaj pričvršćivanja plinskih kartuša koje nisu namijenjene za roštilj može biti opasan.
- ▶ Ovaj aparat koristit će se samo s kartušama Primus za jednokratnu uporabu od 100 g, 230 g ili 450 g (označenim oznakama 2202xx, 2206xx i 2207xx) ili plinskim kartušama Primus s mogućnošću punjenja. Alternativno, možete koristiti kartuše s UNP-om projektirane kako bi odgovarale adapterima pričvršćenim na roštilj.
- ▶ Priključci za plin mogu se razlikovati od zemlje do zemlje. Slika D na vanjskom preklapu sadrži popis odgovarajućih priključaka. Obratite se svom lokalnom distributeru za informacije o odgovarajućem plinu na vašem tržištu. Upute o tome kako ih razmjenjivati i povezivati isporučuju se s adapterima (adapterski komplet, dio br. 741110).

WOLNO ODKRYWANIA

Począwszy od założenia firmy Primus w 1892 roku, nasi szwedzcy inżynierowie są znani na całym świecie z projektowania kuchenek przeznaczonych dla odkrywców i poszukiwaczy przygód. Prawdziwa pasja do przygód oraz rozwiązania techniczne to elementy, które od 125 lat zapewniają sukces innowacjom firmy Primus. To nie tylko pasja, ale wręcz powołanie do ciągłego bycia w swoim żywiole.

Bez względu na to, na jaką wyprawę wyruszasz, chcemy wyposażyć Cię w funkcjonalną oraz niezawodną kuchenkę, która stanie się Twoim cennym towarzyszem na całe życie. Dlatego właśnie bardzo dokładnie sprawdzamy ręcznie każdą kuchenkę, zanim opuści ona naszą nowoczesną fabrykę w Europie. W ten sposób możemy utrzymać wysoki poziom jakości i funkcjonalności, której wymagamy od naszych produktów. Zapoznaj się dokładnie z niniejszą instrukcją i upewnij, że Twoje gotowanie jest nie tylko przyjemne, a potrawy smaczne, ale przede wszystkim, że przestrzegasz zasad bezpieczeństwa podczas gotowania.

Ciesz się swoimi potrawami – korzystaj z życia na łonie natury!

KILKA SŁÓW DOTYCZĄCYCH BEZPIECZEŃSTWA.

Z racji tego, że masz do czynienia z łatwopalnymi substancjami, zanim rozpoczniesz gotowanie, chcielibyśmy zwrócić Ci uwagę na kilka ważnych kwestii.

- **Ważne:** Dokładnie zapoznaj się z poniższą instrukcją oraz samym urządzeniem, zanim podłączysz je do zbiornika z gazem. Zachowaj tę instrukcję, aby móc skorzystać z niej w przyszłości.
- Korzystaj z urządzenia tylko w miejscach o dobrej wentylacji.
- Sprawdź uszczelki i połączenia za każdym razem, gdy używasz grilla. (zobacz rozdział, "PRZYGOTOWANIE GRILLA"). Nie korzystaj z urządzenia, jeśli ma ono uszkodzone lub zużyte uszczelki.
- Wymieniaj zbiornik z gazem na zewnątrz oraz z dala od ludzi. Przepływ gazu poprzez regulator oraz palniki należy sprawdzać na zewnątrz oraz z dala od jakichkolwiek otwartych płomieni.
- Upewnij się, że grill nie jest używany w pobliżu jakiegokolwiek łatwopalnego materiału, gazu lub cieczy.
- Z urządzenia można korzystać jedynie w odległości przynajmniej 1250 mm od dachu oraz 500 mm od jakiegokolwiek ściany.
- Nigdy nie pozostawiaj rozpalonego grilla bez nadzoru i za każdy razem upewnij się, że łatwopalne materiały znajdują się z dala od działającego grilla.
- Nie modyfikuj ani nie przerabiaj urządzenia. Dokładnie przestrzegaj instrukcji dotyczących montażu dedykowanych części zamiennych, jeśli zamierzasz wymienić je samemu.
- Jeśli grill ma być przechowywany, upewnij się, że wszystkie jego komponenty są czyste i suche. Nigdy nie należy dołączać kartusza z gazem do przechowywanego grilla. Przechowuj kartusz z gazem w suchym i bezpiecznym miejscu, z dala od bezpośredniego działania promieni słonecznych oraz temperatur przekraczających 50°C.

Zachowaj niniejszą instrukcję, aby móc skorzystać z niej w przyszłości, jeśli pojawi się taka potrzeba.

OBRAZKI

PRZEGLĄD ORAZ SZCZEGÓŁY DOTYCZĄCE PRODUKTU

(ZOBACZ ILUSTRACJE ZNAJDUJĄCE SIĘ NA KŁAPIE PO LEWEJ STRONIE)

- | | | |
|--------------------|-------------------|---|
| 1 Regulator | 6 Pokrywa | 11 Gwinty kartusza z gazem |
| 2 Pokrętko do gazu | 7 Uchwyt | 12 Przyłącza gazowe – szczegółowy widok |
| 3 Zapłon (piezo) | 8 Palnik | 13 Zapalnik |
| 4 Tacka ociekowa | 9 Kartusz z gazem | |
| 5 Ruszt do grilla | 10 Nogi | |

CZĘŚCI ZAMIENNE I AKCESORIA

(ZOBACZ ILUSTRACJE ZNAJDUJĄCE SIĘ NA KŁAPIE PO LEWEJ STRONIE)

- | | |
|---|--|
| A Ruszt do grilla, część nr 741140 | F Palnik, część nr 741150 |
| B Zapalnik piezo, część nr 741160 | G Kartusz z gazem 100 g, część nr 220661. 230 g, część nr 220761. 450 g, część nr 220261 |
| C Wąż z regulatorem, część nr 741120 | |
| D Adapter - zestaw, część nr 741110 | |
| E Torba do przenoszenia i przechowywania (niepokazana), część nr 741100 | Sezonowe warianty gazu – letni oraz zimowy – są także dostępne jako akcesoria. |

GAZ WYKORZYSTYWANY W URZĄDZENIU KUCHOMA 440050

Ten grill jest przeznaczony do stosowania wraz z gazem Primus Propan/Izobutan/Butan znajdującym się w kartuszach oznaczonych 2202xx, 2206xx, 2207xx. (Czerwony Power Gas, zielony gaz letni lub brązowy gaz zimowy). Alternatywnie (w niektórych krajach) dopuszczalne jest stosowanie butli LPG, które pasują do adapterów dołączanych do grilla lub są sprzedawane oddzielnie jako akcesorium (część numer 741160).

- Zużycie gazu wynosi 145 g/h (2.0 kW) butanu pod ciśnieniem 1 bara, 5,700 BTU/h propane.
- Średnica otworu znajdującego się w dyszy palnika grilla wynosi 0.37 mm.

SPRAWDZANIE GRILLA. WAŻNE: Jeśli występuje jakikolwiek wyciek z urządzenia (wyczuwalny jest zapach gazu), natychmiast wynieś je na zewnątrz do miejsca o dobrej wentylacji, z dala od otwartych płomieni, gdzie źródło wycieku może zostać wykryte i zabezpieczone. Sprawdzania szczelności urządzenia należy dokonywać na zewnątrz, na otwartej przestrzeni. Nie należy wykrywać wycieków za pomocą płomienia, zamiast tego można używać wody z dodatkiem mydła. Skontaktuj się z firmą

Primus lub Twoim lokalnym sprzedawcą w celu zamówienia części zamien-
nych. Dane kontaktowe znajdziesz na ostatniej stronie niniejszej instrukcji.

1. Wyciekiem gazu z kartuszy towarzyszy zazwyczaj charakterystyczny zapach lub dźwięk. **9** Jeśli chcesz się upewnić, możesz umieścić nieco wody z dodatkiem mydła na połączeniu z kartuszem z gazem. Jeśli zauważysz jakiegokolwiek bąbelki, oznacza to wyciek gazu – **NIE ZAPALAJ** grilla!
2. Pokrętko do kontroli **2** gazu w grillu musi być zakręcone (obróć je zgodnie z ruchem wskazówek zegara celem zakręcenia) przed podłączeniem do kartusza z gazem.
3. Sprawdź uszczelki przed podłączeniem nowego kartusza z gazem do urządzenia. **12** Nie korzystaj z urządzenia, jeśli posiada uszkodzone lub zużyte uszczelki.
4. Gwinty zarówno na kartuszu z gazem, jak i regulatorze, **11** muszą być nienaruszone, jeśli są w jakikolwiek sposób uszkodzone lub krzywe, wymień kartusz z gazem, a jeśli regulator jest uszkodzony, **NIE KORZYSTAJ** z grilla. Zamów nowy wąż i regulator – zobacz Akcesoria na bocznej części klapy.
5. Dokładnie sprawdź wąż (czy nie jest poskręcany lub pogniatany. Unikaj skręcania giętkiego węża) oraz upewnij się, że podłączenia do palników nie są uszkodzone. Podnieś ruszt grilla **5** oraz tackę ociekową, **4** aby upewnić się, że zarówno wąż, jak i złącze zostało odpowiednio dopasowane.

PRZYGOTOWANIE GRILLA. WAŻNE: Upewnij się, że grill został prawidłowo rozłożony i stoi na nogach na stabilnej, płaskiej powierzchni, a w pobliżu nie znajdują się żadne łatwopalne materiały. Sprawdź stabilność grilla! Jeśli przechylišz grill, na którym znajduje się jedzenie, narażasz się na ryzyko poparzenia rozgrzanymi płynami.

1. Postaw grill na boku w taki sposób, aby uchwyt **7** znajdował się najwyżej. Odłącz regulator i wąż ze slotu znajdującego się pod spodem grilla.
2. Całkowicie rozstaw nogi, **10** na których stoi grill. Umieść grill na nogach na płaskiej powierzchni.
3. Otwórz pokrywę grilla, **6** obracając uchwyt o 90°. Maksymalnie unieś pokrywę.
4. Podłącz kartusz z gazem do regulatora przykręcając go pewnym ciętym ruchem tak mocno jak to tylko możliwe. Wykonaj tę czynność ręcznie – **NIE UŻYWAJ** kombinerek, ani innych podobnych narzędzi. **12**
5. Upewnij się, że kartusz z gazem znajduje się na tym samym poziomie co skierowany ku górze regulator. Sprawdź, czy żaden gaz nie ulatnia się w miejscu połączenia pomiędzy regulatorem z kartuszem z gazem. Jeśli nie masz pewności, użyj wody z dodatkiem mydła tak, jak opisane to zostało w sekcji “Przed rozpaleniem”.

ROZPALANIE GRILLA. WAŻNE: Pod żadnym pozorem nie poruszaj rozpalonym grillem bez względu na to, czy znajdują się na nim jakiegokolwiek naczynia, czy nie. Jeśli z powodu wiatru płomień są wciągane pod palnik, wyłącz grill i przenieś go w miejsce zapewniające lepszą ochronę przed wiatrem.

1. Obróć pokrętkę sterującą **2** dopływem gazu do palnika, **8** który chcesz zapalić, wykonując około jednego obrotu w kierunku przeciwnym do ruchu wskazówek zegara i wciśnij przycisk zapalający **3** w celu zapalenia gazu. **13**
2. Jeśli palnik nie zapali się po pięciu próbach przy użyciu przycisku zapalającego, odetnij dopływ gazu (obróć pokrętkę maksymalnie jak to tylko możliwe w kierunku zgodnym z ruchem wskazówek zegara) i odczekaj dziesięć sekund, aż gaz niewykorzystany do zapalenia palnika ulegnie rozproszeniu. Włącz dopływ gazu i spróbuj ponownie.
3. Gdy tylko gaz zostanie zapalony, możesz regulować płomień oraz ilość dostarczanego ciepła przy użyciu pokrętki sterującej dopływem gazu do palnika. Gaz powinien płonąć stałym płomieniem skierowanym ku górze.
4. Umieść jedzenie na grillu, gdy gaz zostanie zapalony.

WYŁĄCZANIE GRILLA. WAŻNE: Nie pakuj grilla, zanim palnik nie ostygnie. Sprawdź, czy palnik jest wygaszony, zanim odłączysz kartusz z gazem.

1. Wyłącz grill, obracając pokrętkami sterującymi dopływem gazu w kierunku zgodnym z ruchem wskazówek zegara do krańcowego położenia. Zawór jest zamknięty i dopływ gazu jest zatrzymany, gdy płomień gaśnie. Nie używaj nadmiernej siły podczas odłączania dopływu gazu; ryzykujesz wystąpieniem potencjalnych problemów, gdy będziesz chciał ponownie włączyć dopływ gazu.
2. Kiedy zakończysz grillowanie i palnik **8** zostanie wyłączony, odkręć kartusz **9** z gazem od regulatora **1** i umieść regulator w slocie znajdującym się pod spodem grilla.
3. Zamknij pokrywę, **6** złóż nogi i obróć **10** uchwytem tak, aby powrócił do **7** początkowej pozycji.

KONSERWACJA GRILLA. **WAŻNE:** Regularne czyszczenie i przeglądy przedłużą okres eksploatacji Twojego grilla. Nie próbuj samodzielnie naprawiać gwintów lub zaworów w kartuszach z gazem lub regulatorze. Jeśli grill wymaga naprawy, skontaktuj się z firmą Primus. Dane kontaktowe znajdziesz na ostatniej stronie niniejszej instrukcji.

1. Zdejmij ruszt z grilla. **5** Podnieś i wyjmij tackę ociekową. **4** Tacka ociekowa może być wyczyszczona zarówno w zmywarce, jak i ręcznie.
2. Pozostałe elementy grilla powinny zostać wytarte czystą ściereczką z dodatkiem łagodnego środka czyszczącego, takiego jak na przykład płyn do mycia naczyń.
3. Sprawdź drewniane elementy. Jeśli uległy przemoczeniu i już wyschły, pokryj je niewielką warstwą oleju.
4. Po wyschnięciu możesz ponownie złożyć grill. Najgłębsza część tacki ociekowej powinna znajdować się najbliżej pokrywy.

WAŻNE INFORMACJE DOTYCZĄCE KARTUSZY Z GAZEM.

- Różne adaptery są stosowane do różnych rodzajów kartuszy przeznaczonych do wielokrotnego napełniania. Możesz zaopatrzyć się w inne adaptery oraz wymieniać elementy regulatora samodzielnie tylko w przypadku, gdy postępujesz zgodnie z załączonymi do nich instrukcjami. Próby podłączenia kartuszy z gazem, które nie zostały zaprojektowane do zastosowania wraz z grillem mogą być niebezpieczne.
- To urządzenie powinno być używane wyłącznie z kartuszami jednorazowego użytku Primus 100 g, 230 g lub 450 g (oznaczonymi odpowiednio 2202xx, 2206xx oraz 2207xx) lub kartuszami na gaz firmy Primus, przeznaczonymi do wielokrotnego napełniania. Alternatywnie możesz używać kartuszy LPG, pasujących do adapterów dołączonych do grilla.
- Połączenia gazowe mogą różnić się w zależności od kraju. Symbol D na zewnętrznej części kłapy zawiera listę odpowiednich połączeń. Skontaktuj się ze swoim sprzedawcą w celu uzyskania informacji dotyczących odpowiedniego rodzaju gazu na Twoim lokalnym rynku. Instrukcje dotyczące tego, w jaki sposób wymieniać oraz podłączać adaptery znajdują się w opakowaniu wraz z adapterami (zestaw adapterów, część nr 741110).

كلمات قليلة حول السلامة.

لأنك تتعامل مع مواد شديدة الاشتعال، نود أن نلفت انتباهك إلى بعض النقاط الهامة قبل أن تبدأ.

- ◀ **هام:** اقرأ هذه التعليمات لاستخدامها بعناية للتعرف على الجهاز قبل توصيله بحاوية الغاز. احتفظ بهذه الإرشادات للرجوع إليها في المستقبل.
- ◀ استخدم الجهاز في المناطق جيدة التهوية فقط.
- ◀ تحقق من الأختام والوصلات في كل مرة تستخدم فيها الشواية. (انظر القسم "إعداد الشواية"). لا تستخدم الجهاز إذا كانت الأختام تالفة أو بالية.
- ◀ غير حاوية الغاز في الخارج وبعيدًا عن الأشخاص. يجب أن يتم التحقق من تدفق الغاز من خلال المنظم والشعلات في الهواء الطلق وبعيدًا عن أي لهب مكشوف.
- ◀ تأكد من عدم استخدام الشواية على مقربة من أي مواد قابلة للاحتراق، غازات أو سوائل.
- ◀ عند استخدام الجهاز، يجب أن تكون المسافة من أي سقف على الأقل 1250 مم و500 مم من أي جدار.
- ◀ لا تترك الشواية مشتعلة أبدًا دون رقابة وتأكد دائمًا من بقاء المواد القابلة للاشتعال بعيدًا عن الشواية عندما تكون قيد الاستخدام.
- ◀ لا تقم بتعديل الجهاز. اتبع التعليمات الخاصة بتركيب قطع الغيار التي يمكن طلبها بعناية، إذا كنت ستستبدلها بنفسك.
- ◀ عندما يتم تخزين الشواية بعيدًا، تأكد أن جميع مكوناتها نظيفة وجافة. يجب عدم إرفاق خرطوشة الغاز بالشواية أثناء التخزين. خزن خرطوشة الغاز في مكان جاف وآمن وبعيدًا عن أشعة الشمس المباشرة أو درجات الحرارة التي تتجاوز 50 درجة مئوية.
- ◀ احتفظ بكتيب التعليمات هذا بحيث يمكنك العودة إليه عندما تحتاج إليه.

حرية الاستكشاف.

منذ تأسيس Primus في عام 1892، تم الاعتراف بمهندسينا السويديين دوليًا لتصميم المواقف للمستكشفين والمغامرين. وكان شغفنا الحقيقي للمغامرة والحلول التقنية السبب في نجاح ابتكارات Primus لأكثر من 125 عامًا. إنه شغف ورسالة ما زلنا متحمسين لأجلها.

وبصرف النظر عن مستوى المغامرة التي تريد الشروع فيها، نريد أن نجهزك بموقد عملي وموثوق به والذي سيكون رفيقك المفضل طوال الحياة. ولذلك اخترنا كل موقد، بشكل فردي، باليد قبل أن يغادر مصنعنا للتكنولوجيا الفائقة في أوروبا. وبهذه الطريقة، يمكننا الحفاظ على مستوى عالٍ من الجودة والفعالية التي نطالب بها لمنتجاتنا. لذلك، اقرأ هذا الدليل بعناية وتأكد أن الطبخ آمن وممتع ولذيذ كما يجب أن يكون. استمتع بطعامك – استمتع بالحياة في الهواء الطلق!

استخدام الغاز في جهاز kuchoma 440050

الشواية مخصصة للاستخدام مع غاز البروبين/الأيسوبوتين/البيوتان في خرطوشات تسمى 2202xx، و2206xx، و2207xx. (غاز الطاقة الأحمر أو غاز الصيف الأخضر أو غاز الشتاء البني). أو يمكنك استخدام أسطوانة غاز نفطي مسال يتم تركيب المهايئات المتصلة بالشواية بها (في بعض الدول)، أو تباع بشكل منفصل كإحدى الملحقات (القطعة رقم 741160).

- ◀ يتم استهلاك الغاز بمقدار 145 جم/ساعة/ 2.0 كيلو واط والبيوتان تحت ضغط مقداره 1 بار. 5700 بتو / ساعة البروبان
- ◀ نصف قطر التجويف في فوهة شعلة الشواية يبلغ 0.37 مم.

فحص الشواية.

هام: إذا كان هناك تسرب في جهازك (رائحة غاز)، فأخرجه مباشرة إلى موقع جيد التهوية لا يوجد به لهب مكشوف حيث يمكن الكشف عن التسرب ووقفه. إذا كنت ترغب في التحقق من وجود تسريبات في جهازك، فافعل ذلك بالخارج. لا تحاول الكشف عن التسريبات باستخدام اللهب، واستخدم بدلاً من ذلك الماء والصابون. اتصل بشركة Primus أو الوكيل المحلي من أجل الحصول على قطع الغيار. سوف تجد معلومات الاتصال على الصفحة الخلفية من كتيب التعليمات هذا.

1. شم رائحة الغاز أو استمع إلى صوت تسربه من خرطوشة الغاز. 9 إذا لم تكن متأكدًا، يمكنك التحقق من خلال وضع بعض الماء والصابون على وصلة خرطوشة الغاز. إذا رأيت أي فقاعات، فتمة تسرب للغاز – لا تشعل الشواية!
2. يجب إغلاق مقبض التحكم في الغاز 2 بالشواية (أدره مع اتجاه عقارب الساعة لإغلاقه) قبل توصيل خرطوشة الغاز.

صورة مرجعية

نظرة عامة حول المنتج وتفصيله

(انظر الرسومات التوضيحية على الغطاء إلى اليسار)

- | | | |
|--------------------------------|-----------------------------------|----------------------------|
| 1 المنظم | 5 الشبكة الحديدية الخاصة بالشواية | 9 خرطوشة غاز |
| 2 مقبض الغاز | 6 الغطاء | 10 السيقان |
| 3 الإشتعال (بالبيزو الكهربائي) | 7 المقبض | 11 أسلاك على خرطوشة الغاز |
| 4 صينية تقطير | 8 شعلة | 12 وصلة الغاز – نظرة مفصلة |
| | | 13 جهاز الإشعال |

قطع الغيار والإكسسوارات

(انظر الرسومات التوضيحية على الغطاء إلى اليسار)

- | | |
|---|---|
| A الشبكة الحديدية الخاصة بالشواية، القطعة رقم 741140 | F الموقد، القطعة رقم 741150 |
| B جهاز إشعال يعمل بالضغط، القطعة رقم 741160 | G خرطوشة غاز 100 جم، رقم القطعة 220661. 230 جم، رقم القطعة 220761. 450 جم، رقم القطعة 220261. |
| C خرطوم يشمل منظماً، القطعة رقم 741120 | |
| D عدة المهايي، القطعة رقم 741110 | |
| E حقيبة للتخزين والنقل (غير موضحة)، القطعة رقم 741100 | |
- تتوفر أيضاً بدائل موسمية للغاز – للصيف والشتاء – كملحقات.

4. قم بتوصيل خرطوشة الغاز بالمنظم بتهيئة البراغي به بحركة مستمرة ثابتة إلى أقصى حد. قم بذلك يدويًا – لا تستخدم زوجًا من الزرديات أو ما شابه. 12
5. تأكد من أن خرطوشة الغاز في وضع مستو مع توجيه المنظم لأعلى. تأكد من عدم تسرب الغاز من التوصيلة بين المنظم وخرطوشة الغاز. استخدم الماء والصابون كما ذكر أعلاه في قسم "قبل الإشعال" إذا كنت غير متأكد.

إشعال الشواية.

هام: لا تحرك الشواية وهي مشتعلة مطلقًا سواء كانت تحمل إناءً أم لا. إذا دُفع اللهب تحت الشعلة بفعل الرياح، فقم بإغلاق الشواية ونقلها لمنطقة أكثر أمانًا.

1. قم بإدارة مقبض توصيل الغاز 2 الخاص بالشعلة 8 التي ترغب في إشعالها، دورة واحدة تقريبًا في عكس اتجاه عقارب الساعة 3 واضغط على زر الإشعال لإشعال الغاز. 13
2. إذا لم يتم إشعال الموقد بعد خمس محاولات باستخدام زر الإشعال، فقم بإغلاق الموصل (بإدارته باتجاه عقارب الساعة إلى أقصى حد ممكن) وانتظر عشر ثوانٍ إلى أن يتبدد الغاز غير المشتعل. قم بإشعال وصلة الغاز وإعادة المحاولة.
3. بمجرد إشعال الغاز، يمكنك ضبط اللهب والإمداد بالحرارة باستخدام مقبض الإمداد. يجب أن يشتعل الغاز مباشرة لأعلى مع لهب ثابت.
4. ضع الطعام على الشواية بعد إشعال الغاز.

3. تحقق من الأختام قبل توصيل حاوية غاز جديدة بالجهاز. 12 لا تستخدم الجهاز إذا كانت الأختام تالفة أو بالية.
4. يجب أن تظل الأسلاك على كل من خرطوشة الغاز والمنظم 11 سليمة، وإذا تلفت أو أصبحت معوجة بأي شكل، فيجب عليك إبدال خرطوشة الغاز، أو إذا تلف المنظم، فعليك استخدام الشواية. اطلب خرطومًا ومنظمًا جديدين – انظر الملحقات على الغطاء الجانبي،
5. قم بفحص الخرطوم (بحيث لا يصبح معوجًا أو ينسحق، وتجنب لي الخرطوم المرن) والتوصيلات بالموقد بحيث لا تتلف. قم برفع الشبكة الحديدية الخاصة بالشواية 5 وصينية التقطير 4 للتأكد من أن الخرطوم والموصل في الوضع الصحيح.

إعداد الشواية.

- هام: احرص على أن تكون الشواية منتصبة وأرجلها قائمة بالكامل على سطح مستو وثابت دون وجود مواد قابلة للاشتعال في مكان قريب. تحقق من ثباتها! إذا أملت الشواية أثناء وجود طعام عليها، فأنت معرض للإصابة بحروق من السوائل الساخنة.
1. اجعل الشواية مرتكزة على جانبها ومقبضها متجهًا 7 لأعلى. قم بإزالة المنظم والخرطوم من الفتحة على الجانب السفلي.
 2. قم بفرد سوق الارتكاز 10 إلى أقصى حد. ضع الشواية مع توجيه سوق الارتكاز الخاصة بها لأسفل على سطح مستو.
 3. افتح غطاء الشواية 6 بإمالة الغطاء بزاوية مقدارها 90 درجة مئوية. ارفع الغطاء إلى أقصى قدر ممكن.

معلومات هامة حول خراطيش الغاز.

- ◀ تُستخدم مهابنات مختلفة لأنواع مختلفة من الخراطيش القابلة لإعادة التعبئة. يمكنك الحصول على مهابنات أخرى وإبدال مكونات المنظم بنفسك إذا اتبعت بعناية التعليمات المرافقة لهما. قد تكون محاولة توصيل خراطيش الغاز غير المصممة للموقد خطرة.
- ◀ لا يُستخدم هذا الجهاز إلا مع خراطيش فئة 100 جم أو 230 جم أو 450 جم من Primus للاستخدام مرة واحدة (تحمّل تسمية 2202xx، و2206xx، و2207xx على الترتيب). أو يمكنك استخدام خراطيش غاز نفطي مسال مصممة لتركيب المهابنات المتصلة بالشواية.
- ◀ قد تختلف وصلات الغاز من بلد لأخرى. يحتوي الشكل د على الغطاء الخارجي على قائمة بالوصلات المناسبة. تواصل مع الوكيل المحلي الخاص بك للحصول على معلومات حول الغازات المناسبة في منطقة السوق الخاصة بك. مرفق مع المهابنات تعليمات حول كيفية تغييرها وتوصيلها (طقم المهابنات، قطعة رقم 741110).

إغلاق الشواية. هام: لا تعبئ الشواية قبل تبريد الشعلة. تأكد من إطفاء الشعلة قبل فصل وعاء الغاز.

1. قم بإغلاق الشواية بإدارة مقابض توصيل الغاز في اتجاه عقارب الساعة حتى تتوقف. يتم إغلاق الصمام ويتوقف تدفق الغاز عندما يخمد اللهب. لا تستخدم القوة المفرطة في إيقاف تشغيل الإمداد؛ قد تتعرض لمخاطر عند محاولة تشغيل الإمداد في المرة القادمة.
2. بعد الانتهاء تمامًا من استخدام الشواية وإغلاق الشعلة 8 قم بفك خرطوشة الغاز 9 من المنظم 1 وضع المنظم بالفتحة على الجانب السفلي بالشواية.
3. ألق الغطاء، 6 واطو الأرجل 10 وأمل المقبض 7 ليعود إلى وضعه الأصلي.

صيانة الشواية. هام: سيصبح عمر الشواية أطول مع تنظيفها بصفة دورية والصيانة الشاملة لها. لا تحاول إصلاح أسلاك الربط أو الصمامات وهي على خرطيش الغاز أو المنظم نفسه. إذا كان الموقد بحاجة لإصلاحه، يُرجى التواصل مع شركة Primus. سوف تجد معلومات الاتصال على الصفحة الخلفية من كتيب التعليمات هذا.

1. إزالة الشبكة الحديدية الخاصة بالشواية. 5 ارفع صينية التقطير. 4 يمكن تنظيف صينية التقطير في غسالة أطباق ويدويًا.
2. يجب تنظيف باقي الشواية بقطعة قماش ومنظف خفيف، على سبيل المثال، سائل تنظيف غسالة أطباق.
3. فحص الأجزاء الخشبية. إذا كانت رطبة وجفت الآن، فضع عليها كمية طفيفة من الزيت.
4. قم بإعادة تركيب الموقد تمامًا عندما يجف تمامًا. يجب أن يكون الجزء الأعمق من صينية التقطير أقرب إلى الغطاء



التصميم والجودة

Primus AB Sweden

.P.O Box 6041

SE-171 06 Solna, Sweden

هاتف: +46 8 564 842 30

www.primus.eu

Skype: primus_support



17-0048-



المعرّف: 2531CS-0133

لسلامتك

إذا شممت رائحة غاز

1. فلا تحاول إشعال الجهاز.
2. أطفئ أي لهب مكشوف.
3. افصله عن إمدادات الوقود.

لسلامتك

لا تخزن البنزين أو تستخدمه
أو سوائل أخرى مع أبخرة قابلة
للاشتعال في محيط هذا
الجهاز أو أي جهاز آخر.

خطر

مخاطر أول أكسيد الكربون

يمكن أن ينتج هذا الجهاز أول
أكسيد الكربون الذي لا رائحة له.
واستخدامه في مكان مغلق يمكن
أن يقتلك.

لا تستخدم هذا الجهاز مطلقاً في
مكان مغلق مثل المخيم أو الخيمة
أو السيارة أو المنزل.

